

# G3FERRARI®

BY TREVIDEA

MOD.:  
**G10189**

**MANUALE D'USO**  
**USER MANUAL**

IT

EN

FR

Technical model: MD-2033TA



Macchina per caffè espresso  
Espresso maker

**TIFFANY**

[www.g3ferrari.it](http://www.g3ferrari.it)

## **ITA: INDICE**

Simbologia.....	p. 2
Avvertenze di sicurezza.....	p. 3
Informazioni d'uso.....	p. 5
G10189.....	p. 6
Assemblaggio.....	p. 7
Primo utilizzo e pulizia circuiti interni.....	p. 7
Funzionamento.....	p. 7
Funzioni.....	p. 9
Pulizia.....	p. 10
Decalcificazione.....	p. 11
Caratteristiche tecniche.....	p. 11
Soluzione problemi.....	p. 11
Trattamento dei rifiuti delle apparecchiature elettriche ed elettroniche.....	p. 12

## **ENG: INDEX**

Symbols.....	p. 2
G10189.....	p. 6
Safety instructions.....	p. 13
General information.....	p. 15
Description.....	p. 16
Assembly.....	p. 16
First use and internal circuit cleaning.....	p. 16
Operation.....	p. 17
Functions.....	p. 19
Cleaning.....	p. 19
Decalcification.....	p. 20
Trouble shooting.....	p. 21
Technical features.....	p. 21
Waste of electric and electronic equipment (WEEE Directive).....	p. 21

<b>FRANCAIS</b> .....	p. 22
-----------------------	-------

## CLASSI DI PROTEZIONE / PROTECTION CLASSES



**ATTENZIONE**  
**RISCHIO DI SCOSSE ELETTRICHE**  
**NON ESPORRE A PIOGGIA E UMIDITA'**



**WARNING**  
**ELECTRIC SHOCK RISK**  
**DO NOT EXPOSE TO RAIN OR MOISTURE**



ATTENZIONE: NON APRITE L'APPARECCHIO. ALL'INTERNO NON VI SONO COMANDI MANIPOLABILI DALL'UTENTE NE' PARTI DI RICAMBIO. PER TUTTE LE OPERAZIONI DI SERVIZIO RIVOLGERSI AD UN CENTRO DI ASSISTENZA AUTORIZZATO.

Se l'apparecchio ha impresso i simboli sottostanti, significa che le caratteristiche tecniche sono corrispondenti al simbolo.



Questo simbolo segnala la presenza all'interno del prodotto di componenti operanti ad alta tensione; non apritelo in nessun caso.

**This symbol warns the user that un-insulated dangerous voltage inside the system may cause an electrical shock. Do not open the case.**



Questo simbolo indica che l'apparecchio appartiene alla **Classe I**: ciò significa che l'apparecchio ha una spina che comprende il polo di messa a terra e va usata esclusivamente su prese provviste di messa a terra.

**Class I Appliance symbol. This means the appliance must have the chassis connected to electrical earth/ground by an earth conductor.**



Attenzione: questo simbolo indica all'utente istruzioni importanti da leggere e da rispettare durante l'utilizzo del prodotto.

**Caution: this symbol reminds the user to read carefully the important operations and maintenance instructions in this owner's guide.**

## **AVVERTENZE DI SICUREZZA**

Di seguito sono riportate importanti indicazioni riguardanti l'installazione, l'uso e la manutenzione; conservare con cura questo libretto per ogni ulteriore consultazione; utilizzare il prodotto solo nel modo indicato dal presente libretto di istruzioni; ogni altro uso è da considerare improprio e pericoloso; perciò il costruttore non può essere considerato responsabile nel caso in cui vi siano danni derivanti da usi impropri, erronei ed irragionevoli.

Prima dell'uso verificare l'integrità dell'apparecchio: in caso di dubbio non utilizzarlo e rivolgersi all'assistenza.

Non lasciare gli elementi dell'imballaggio (sacchetti in plastica, polistirolo espanso, chiodi, graffette, ecc.) alla portata dei bambini in quanto sono potenziali fonti di pericolo; inoltre, ricordiamo che questi, devono essere oggetto di raccolta differenziata.

Accertarsi che i dati di targa siano compatibili con quelli della rete elettrica; l'installazione deve essere effettuata in base alle istruzioni del costruttore considerando la potenza massima indicata in targa; un'errata installazione può causare danni a persone, animali o cose, per i quali il costruttore non può essere considerato responsabile.

Se fosse necessario l'uso di adattatori, prese multiple e prolunghie utilizzare quelli conformi alle vigenti norme di sicurezza; non superare i limiti di assorbimento indicati su adattatore e/o prolunghie, nonché quello di massima potenza marcato sull'adattatore multiplo.

Non lasciare l'apparecchio inutilmente inserito; meglio staccare la spina dalla rete di alimentazione quando l'apparecchio non viene utilizzato.

Scollegare sempre l'apparecchio dall'alimentazione se lasciato incustodito.

Le operazioni di pulizia devono essere effettuate dopo aver staccato la spina.

Qualora l'apparecchio sia fuori uso e si sia deciso di non ripararlo, si raccomanda di renderlo inutilizzabile tagliando il cavo di alimentazione.

- Non avvicinare il cavo di alimentazione a oggetti taglienti o a superfici calde e non tirarlo per staccare la spina. Non lasciarlo penzolare dal piano di lavoro dove un bambino potrebbe afferrarlo. Non utilizzare il prodotto in caso di danni al cavo di alimentazione, alla spina o in caso di cortocircuiti; fare riparare il prodotto da un centro di assistenza autorizzato.
- Non esporre il prodotto a condizioni atmosferiche dannose come pioggia, umidità, gelo, ecc. Conservarlo in luoghi asciutti. Non maneggiare o toccare il prodotto con mani bagnate o a piedi nudi.
- Questo apparecchio può essere utilizzato da bambini dagli 8 anni in su e da persone con ridotte capacità fisiche, sensoriali o mentali o con mancanza di esperienza o conoscenza se a loro è stata assicurata un'adeguata sorveglianza oppure se hanno ricevuto istruzioni circa l'uso in sicurezza dell'apparecchio e compreso i rischi associati; le operazioni di pulizia e di manutenzione non devono essere effettuate da bambini a meno che non abbiano più di 8 anni e siano sorvegliati.
- I bambini non devono giocare con l'apparecchio.
- Tenere il prodotto ed il cavo di alimentazione fuori dalla portata dei bambini sotto 8 anni.

Se il cavo di alimentazione è danneggiato, o in caso di guasto e/o di cattivo funzionamento non manomettere l'apparecchio. L'eventuale riparazione deve essere effettuata dal costruttore o dal suo servizio assistenza tecnica o comunque da una persona con qualifica simile, in modo da prevenire ogni rischio. Il mancato rispetto di quanto sopra può compromettere la sicurezza dell'apparecchio e far decadere i termini di garanzia.

**ATTENZIONE:** il prodotto ha una funzione riscaldante.

Le superfici possono sviluppare alte temperature. Dato che la percezione della temperatura è diversa per ogni persona, utilizzare l'apparecchio con cautela. Toccare solo le superfici progettate per essere toccate.

- Questo apparecchio è progettato per uso domestico o applicazioni simili come: cucine per il personale in negozi, uffici o altri luoghi di lavoro, per i clienti in hotel, motel, bed & breakfast o residence.
- L'apparecchio non è progettato per essere usato attraverso timer esterni o telecomandi. Prima di ogni utilizzo svolgere il cavo di alimentazione.
- Non sottoporre il prodotto ad urti, potrebbero danneggiarlo. Utilizzare solo ricambi ed accessori originali e compatibili.
- Non utilizzare sotto o accanto a materiali infiammabili come le tende, fonti di calore, zone fredde e vapore.

## INFORMAZIONI D'USO

Appoggiare su ripiani stabili e piani.

Al primo utilizzo pulire le parti che andranno a contatto con l'acqua: portafiltro, filtri, serbatoio, montalatte.

Non lasciare mai l'apparecchio incustodito mentre è in funzione. Versare sempre l'acqua prima dell'accensione.

Non posizionare su superfici calde o vicino a fiamme libere e fonti di calore.

Riempire il serbatoio con acqua, facendo attenzione a non superare il livello massimo (MAX) indicato sul serbatoio.

Non scendere sotto al livello minimo (MIN).

Usare acqua naturale fresca, non acqua gasata o calda o liquidi che potrebbero danneggiare la macchina.



**Non azionare il prodotto senz'acqua, poiché la pompa si potrebbe bruciare.**

Non usare all'aperto, non conservare in ambienti con temperatura inferiore a 0°C, poiché residui d'acqua potrebbero congelare e danneggiare parti interne.

Non inserire MAI nei filtri da 1 e 2 tazze sostanze diverse dal caffè in polvere, poiché potrebbero causare danni.

**! Pericolo di ustioni: in erogazione di acqua calda o di vapore, non direzionare il getto verso di sé o verso altre persone. Impugnare il tubo erogatore solo dalla parte in gomma, ed il portafiltro solo dal manico in plastica: non toccare parti metalliche.**

La mancata emissione di caffè dal portafiltro potrebbe essere causata dall'intasamento del filtro. Rimuovere lentamente il portafiltro per evitare schizzi e pulire le parti come indicato in seguito.

Per spostare la macchina afferrare la parte fissa del corpo. Non smontare l'apparecchio.

Finito l'utilizzo si consiglia di spegnere la macchina con il tasto di accensione generale (sul lato).

Non immergere il prodotto in acqua o in altri liquidi. In ogni caso evitare che spruzzi d'acqua o di altri liquidi lo raggiungano.

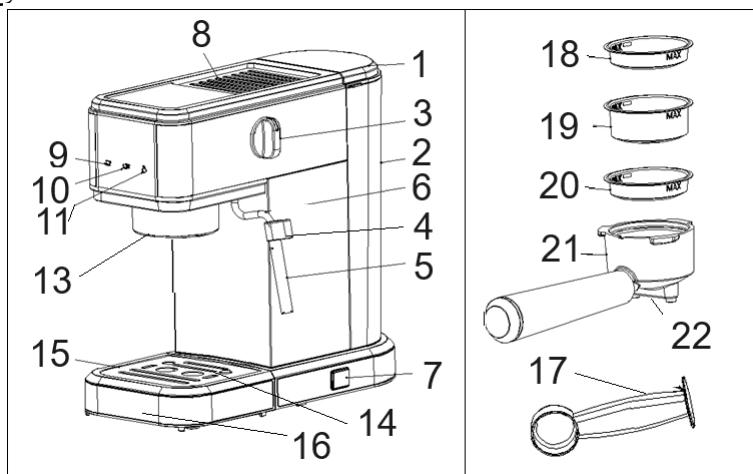

### NOMENCLATURA G10189

1 Coperchio serbatoio  
4 Maniglia erogatore vapore  
7 Tasto accensione  
10 Tasto erogazione 2 tazze  
14 Galleggiante  
17 Misurino con pressino  
20 Filtro per cialde (POD)

2 Serbatoio acqua  
5 Tubo erogatore vapore  
8 Scaldatazze  
11 Tasto vapore  
15 Griglia appoggia tazze  
18 Filtro 1 tazza  
21 Portafiltro

3 Manopola erogazione  
6 Corpo  
9 Tasto erogazione 1 tazza  
13 Sede aggancio portafiltro  
16 Vasca raccogli gocce  
19 Filtro 2 tazze  
22 Ugelli uscita caffè

## ASSEMBLAGGIO

- Lavare tutte le parti removibili.
- Montare il serbatoio (2) nella sua sede. Per assicurare il corretto funzionamento premere a fondo il serbatoio. Riempire con acqua senza superare il livello MAX.
- Chiudere con il coperchio (1).

**ATTENZIONE:** Usare acqua naturale fresca, non acqua gasata o calda o altri liquidi.

- Montare la vasca raccogli gocce (16) nella parte frontale del corpo (6).
- Montare la griglia appoggia tazze (15) sulla vasca (16).

**ATTENZIONE:** prima di accendere la macchina, verificare che tutte le parti siano correttamente montate.

## PRIMO UTILIZZO e PULIZIA CIRCUITI INTERNI

Al primo utilizzo occorre effettuare la pulizia dei circuiti interni.

### Pulizia circuito caffè

- Inserire la spina nella presa elettrica e premere il tasto di accensione (7). Le spie dei tasti lampeggiano per indicare che la macchina si sta scaldando, e poi rimangono accese fisse quando la macchina è pronta.
- Montare il portafiltro (21) nella sua sede (13). Inserire il portafiltro in corrispondenza del simbolo ☞ e ruotare in senso orario fino al simbolo ☞.
- Mettere un contenitore da 250ml sulla griglia (15) e premere il tasto (10 - ☞).
- Vuotare il contenitore e ripetere l'operazione.

### Pulizia circuito erogatore vapore

- Mettere un contenitore da 250ml sotto all'erogatore vapore.
- Ruotare la manopola (3) in senso antiorario e lasciar uscire acqua calda per 30 secondi.

La macchina è pronta per fare i primi caffè.

**ATTENZIONE:** far attenzione a non terminare l'acqua nel serbatoio durante queste operazioni.

**ATTENZIONE:** ripetere queste operazioni in caso la macchina non venga utilizzata per diversi giorni.

## FUNZIONAMENTO

Montare il serbatoio (2) nella sua sede. Per assicurare il corretto funzionamento premere a fondo il serbatoio. Riempire il serbatoio (2) con acqua senza superare il livello MAX e chiudere con il coperchio (1).

**ATTENZIONE:** Usare acqua naturale fresca, non acqua gasata o calda o altri liquidi.

### MONTARE IL FILTRO NEL PORTAFILTRO

I filtri sono dotati di un sistema di sicurezza che evita la caduta accidentale del filtro. Per montare e smontare un filtro occorre allineare le parti identificate con A (filtro) e B (portafiltro) nella figura a lato. Per montare un filtro nel portafiltro:

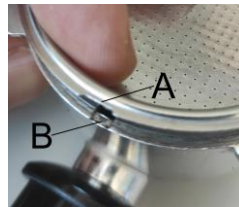

- Prendere il filtro in corrispondenza della parte A.
- Inserire nel portafiltro (21) la parte del filtro **opposta** al punto A.
- Far scendere il filtro nel portafiltro allineando le parti A e B.

Per smontare il filtro, allineare le parti A e B e tirare il filtro verso l'alto.

### FARE IL CAFFÈ CON POLVERE

- Inserire la spina nella presa elettrica e premere il tasto di accensione (7). Le spie dei tasti lampeggiano per indicare che la macchina si sta scaldando, e poi rimangono accese fisse quando la macchina è pronta.
- Scegliere il filtro desiderato, da una o due tazze (18-19), ed inserirlo nel portafiltro (21).
- Mettere 1 misurino (17) non colmo nel caso di filtro da 1 tazza e pressare leggermente con il pressino.
- Mettere 2 misurini (17) non colmi nel caso di filtro da 2 tazze e pressare leggermente con il pressino.
- Montare il portafiltro (21) nella sua sede (13). Inserire il portafiltro in corrispondenza del simbolo ☞ e ruotare in senso orario fino al simbolo ☞.
- Appoggiare una o due tazzine sotto agli ugelli di uscita caffè (22)
- Premere il tasto (9 - ☞) per una tazza di espresso o il tasto (10 - ☞) per due tazze.





- Il tasto premuto lampeggia. Vi è una breve fase di caricamento acqua e poi caffè viene erogato.
- Raggiunta la quantità desiderata premere nuovamente il tasto che lampeggia per fermare l'erogazione.

**ATTENZIONE:** non togliere il portafiltro durante l'erogazione. Al termine dell'erogazione attendere 10 secondi prima di rimuovere il portafiltro. Rimuovere lentamente il portafiltro per evitare schizzi.

- Al termine dell'erogazione le spie rimangono accese e si può fare un altro caffè.
- Se l'utilizzo è terminato, spegnere la macchina con il tasto (7).

**ATTENZIONE:** terminato l'utilizzo, non lasciare il portafiltro (21) inserito nella sua sede (13) per non deteriorare la guarnizione presente nella sede del portafiltro.

### FARE IL CAFFÈ CON CIALDE

- Inserire la spina nella presa elettrica e premere il tasto di accensione (7). Le spie dei tasti lampeggiano per indicare che la macchina si sta scaldando, e poi rimangono accese fisse quando la macchina è pronta.
- Scegliere il filtro POD (20), ed inserirlo nel portafiltro (21).
- Mettere una cialda nel filtro, e spingerla con le dita verso l'interno. La cialda deve essere ben centrata e premuta a fondo nel filtro. Se le parti esterne in carta fuoriescono dal filtro, piegarle verso l'interno.

**ATTENZIONE:** Se la cialda non è correttamente inserita, o se le parti esterne di carta non sono ben ripiegate, il portafiltro potrebbe non serrarsi, e delle gocce potrebbero uscire dal portafiltro.

- Montare il portafiltro (21) nella sua sede (13). Inserire il portafiltro in corrispondenza del simbolo ☞ e ruotare in senso orario fino al simbolo ☛.



- Appoggiare una tazzina sotto agli ugelli di uscita caffè (22). Premere il tasto (9 - ☛).
- Il tasto premuto lampeggia. Vi è una breve fase di caricamento acqua e poi caffè viene erogato.
- Raggiunta la quantità desiderata premere nuovamente il tasto che lampeggia per fermare l'erogazione.

**ATTENZIONE:** non togliere il portafiltro durante l'erogazione. Al termine dell'erogazione attendere 10 secondi prima di rimuovere il portafiltro. Rimuovere lentamente il portafiltro per evitare schizzi.

- Al termine dell'erogazione le spie rimangono accese e si può fare un altro caffè.
- Nel togliere il portafiltro, la cialda potrebbe rimanere attaccata alla sede d'aggancio del portafiltro (13). Per toglierla inclinare verso il basso il portafiltro, o staccarla delicatamente con un coltello.
- Se l'utilizzo è terminato, spegnere la macchina con il tasto (7).

**ATTENZIONE:** terminato l'utilizzo, non lasciare il portafiltro (21) inserito nella sua sede (13) per non deteriorare la guarnizione presente nella sede del portafiltro.

### PREPARARE LA SCHIUMA DI LATTE PER IL CAFFÈ

- Preparare il caffè come descritto in precedenza, utilizzando una tazzina nel caso in cui si voglia preparare un caffè macchiato, o una tazza nel caso si voglia un cappuccino.
- Mettere del latte intero in un bricco in acciaio inox, riempiendo per un terzo della capienza.
- Premere il tasto vapore (11 - ☛). La spia del vapore lampeggia per indicare che la macchina si sta scaldando, e poi rimane fissa quando la macchina è pronta.



**ATTENZIONE, Pericolo di ustioni: in erogazione vapore non direzionare il getto verso di sé o verso altre persone. Impugnare il tubo erogatore solo dalla parte in gomma: non toccare parti metalliche.**

- Dirigere il tubo di erogazione vapore (5) in un contenitore vuoto, ruotare la manopola (3) in senso antiorario: verrà rilasciata un po' di acqua e poi vapore. Fermare il vapore ruotando la manopola su "0".
- Dirigere il tubo di erogazione vapore (5) nel bricco, immergere a fondo il tubo nel latte.
- Ruotare la manopola (3) in senso antiorario: il tubo comincerà ad erogare vapore.
- Durante l'erogazione del vapore, muovere e ruotare il bricco in modo che il getto raggiunga tutto il latte.
- Quando si vede la schiuma nel bricco, il latte è montato. Fermare il vapore ruotando la manopola su "0".
- Versare la schiuma nella tazza di caffè preparata in precedenza.

**ATTENZIONE:** dopo ogni utilizzo del tubo (5), erogare vapore per alcuni secondi in modo da pulirlo da residui di latte, e pulire il tubo con un panno umido.

### ABBASSARE LA TEMPERATURA DOPO AVER EROGATO VAPORE

Il vapore richiede una temperatura superiore a quella del caffè. Per preparare un caffè (o erogare acqua calda) dopo aver erogato vapore, occorre abbassare la temperatura.

- Premere uno dei tasti preparazione caffè (9 - ) o (10 - ) . Le spie dei tasti lampeggiano per indicare che la temperatura sta scendendo, e poi rimangono accese fisse quando la macchina è pronta.
- Per velocizzare la diminuzione della temperatura, occorre far uscire del vapore.
- Dirigere il tubo di erogazione vapore (5) in un contenitore vuoto, ruotare la manopola (3) in senso antiorario: verrà rilasciata acqua mista a vapore.
- Quando le spie dei tasti smettono di lampeggiare e rimangono fisse, la temperatura si è abbassata a sufficienza e la macchina è pronta per preparare il caffè. Fermare il vapore ruotando la manopola su “0”.

## **EROGARE ACQUA CALDA**

- Accendere la macchina in modalità preparazione caffè (con termometro in zona verde).

**ATTENZIONE, Pericolo di ustioni: in erogazione acqua calda non direzionare il getto verso sé o verso altre persone. Impugnare il tubo erogatore solo dalla parte in gomma: non toccare parti metalliche.**

- Dirigere il tubo di erogazione vapore (5) in una tazza, ruotare la manopola (3) in senso antiorario: verrà rilasciata acqua calda. Quando si è ottenuta la quantità d’acqua desiderata, fermare l’erogazione portando la manopola su “0”.

## **SERBATOIO VUOTO ED EVENTUALE BLOCCO POMPA**

Occorre evitare di terminare l’acqua nel serbatoio, ma qualora accadesse:



- Quando l’acqua finisce, la macchina fa un rumore forte ed inusuale. Spegnerne immediatamente e rabboccare l’acqua nel serbatoio.
- Alla successiva riaccensione, la pompa potrebbe non caricare correttamente l’acqua. Per aiutare il carico dell’acqua si consiglia di erogare acqua calda dal tubo (5).
- Dirigere il tubo di erogazione vapore (5) in una tazza, ruotare la manopola (3) in senso antiorario finché non si vede uscire vapore o acqua calda. Fermare l’erogazione portando la manopola su “0”.

## **FUNZIONI**











### **REGOLAZIONE DELLA LUNGHEZZA DEL CAFFÈ’**

Il tempo di erogazione è fissato a 25 secondi per una tazza e 38 secondi per 2 tazze.

Per cambiare questa impostazione, per uno dei tasti (9) o (10), eseguire questa procedura:

- Appoggiare una o due tazzine sotto agli ugelli di uscita caffè (22)
- Scegliere il tasto (9 - ) o (10 - ) per il quale si vuol regolare il tempo di erogazione, e tenerlo premuto per tutta la durata dell’erogazione.
- Lasciare il tasto nel momento in cui la lunghezza del caffè è quella desiderata. Le luci lampeggiano 3 volte. Alle successive erogazioni la macchina erogherà secondo la nuova impostazione.

### **REGOLAZIONE DELLA TEMPERATURA DEL CAFFÈ’**

- Tenere premuto il tasto vapore (11 - ) per 5 secondi.
- La macchina è in funzione “setup” e le luci dei 3 tasti lampeggiano a turno.
- Premere il tasto (9 - ) , la macchina mostra la temperatura attualmente impostata:
  - o tasto (9 - ) acceso: bassa temperatura 70±5°C
  - o tasti (9 - ) e (10 - ) accessi: media temperatura 75±5°C
  - o tasti (9 - ) , (10 - ) e (11 - ) accessi: alta temperatura 80±5°C
- Dopo alcuni secondi, le luci lampeggiano a turno, a questo punto premere per impostare la nuova temperatura di erogazione.
  - o tasto (9 - ) : imposta la bassa temperatura 70±5°C
  - o tasto (10 - ) : imposta la media temperatura 75±5°C
  - o tasto (11 - ) : imposta la alta temperatura 80±5°C
- La luce del tasto (9) lampeggia 3 volte per indicare che la nuova temperatura è stata impostata.

### **REGOLAZIONE DELLA DUREZZA DELL’ACQUA**

La durezza dell’acqua influisce sulla frequenza dell’operazione di decalcificazione (pagina 11). La durezza è preimpostata a “Media”. Se si utilizza acqua minerale (meno dura) o acqua di rubinetto (più dura):

- Tenere premuto il tasto vapore (11 - ☞) per 5 secondi.
- La macchina è in funzione “setup” e le luci dei 3 tasti lampeggiano a turno.
- Premere il tasto (10 - ☞), la macchina mostra la durezza attualmente impostata:
  - o tasto (9 - ☞) acceso: bassa durezza
  - o tasti (9 - ☞) e (10 - ☞) accesi: media durezza
  - o tasti (9 - ☞), (10 - ☞) e (11 - ☞) accesi: alta durezza
- Dopo alcuni secondi le luci lampeggiano a turno; premere per impostare durezza dell'acqua.
  - o tasto (9 - ☞): imposta la bassa durezza
  - o tasto (10 - ☞): imposta la media durezza
  - o tasto (11 - ☞): imposta la alta durezza
- La luce del tasto (10) lampeggia 3 volte per indicare che la nuova durezza è stata impostata.

### **FUNZIONI STAND-BY, AUTO-SPEGNIMENTO, OFF**

Per limitare il consumo energetico quando non viene utilizzata, questa macchina dispone di 3 funzioni.

**Funzione Stand-by:** per 30 minuti dall'ultimo utilizzo, la macchina resta in stand-by ed è pronta a fare il caffè mantenendo l'acqua alla giusta temperatura.

**Funzione Auto-spegnimento:** dopo 30 minuti dall'ultimo utilizzo, la macchina si spegne automaticamente.

Per fare un caffè occorre premere uno dei tasti preparazione caffè (9 - ☞) o (10 - ☞). Le spie lampeggiano per indicare che la macchina si sta scaldando, e poi rimangono accese fisse quando la macchina è pronta.

**Funzione OFF:** la macchina può essere spenta in ogni momento premendo l'interruttore generale (7).

### **PULIZIA - Staccare la spina dalla presa elettrica e lasciar raffreddare ogni parte prima di eseguire qualsiasi operazione di pulizia. Non lavare parti dell'apparecchio in lavastoviglie.**

La macchina del caffè va pulita regolarmente e quotidianamente, per mantenerla in condizioni di efficienza e per prolungare la vita dell'apparecchio.

#### **SERBATOIO E CORPO**

Pulire le parti fisse del corpo (6) con un panno umido non abrasivo. Non immergere il corpo in acqua. In ogni caso evitare che spruzzi d'acqua o di altri liquidi raggiungano tali parti.

Pulire periodicamente il serbatoio (2) ed il coperchio (1) con una spugna morbida e detergente per piatti. Sciacquare ed asciugare bene prima di rimontarli.

#### **GRIGLIA E VASCA RACCOGLI-GOCCE**

Ricordarsi di svuotare la vaschetta (16) almeno una volta a settimana. È presente anche un galleggiante (14): se il galleggiante esce dalla griglia (15), la vaschetta è troppo piena e va svuotata.

Pulire periodicamente la griglia (15) e la vasca raccogli-gocce (16):

- Smontare queste parti e svuotare la vasca (16).
- Lavare con una spugna morbida e detergente per piatti. Sciacquare ed asciugare bene prima di rimontarle.

#### **FILTRI (18 – 19 – 20)**

Con l'utilizzo i fori dei filtri potrebbero otturarsi. Verificare visivamente che siano liberi.

Qualora siano otturati, mettere il filtro nel portafiltro e montare alla macchina senza mettere il caffè. Premere il tasto 2 tazze (10) per sciogliere impurità e residui di caffè.

Qualora si noti una formazione di calcare, immergere i filtri in una soluzione di acqua e aceto e lasciare agire per 6 ore. In seguito, lavare i filtri con detergente per piatti, sciacquare ed asciugare.

#### **SEDE DI AGGANCIO DEL PORTAFILTRO (13)**

**ATTENZIONE:** terminato l'utilizzo, non lasciare il portafiltro (21) inserito nella sua sede (13) per non deteriorare la guarnizione presente nella sede del portafiltro.

Con l'utilizzo si possono formare impurità e residui di caffè anche nella sede di aggancio del portafiltro (13). Controllare periodicamente lo stato di questa parte, e qualora si notino delle impurità, procedere alla pulizia.

Passare una spugnetta morbida, sbloccare i fori delicatamente con un ago ed erogare acqua calda senza montare il portafiltro (mettere sotto una tazza capiente e premere il tasto 2 tazze, ripetere altre 2 volte).

## TUBO EROGAZIONE VAPORE (5)

**ATTENZIONE:** pulire il tubo di erogazione del vapore solo quando è freddo.

Dopo ogni utilizzo del tubo (5), erogare vapore per alcuni secondi in modo da pulirlo da residui di latte, e pulire il tubo con un panno umido. Almeno una volta al mese, pulire le parti che compongono l'erogatore:

- Sfilare il tubo di erogazione (5) verso il basso. Sfilare la maniglia in silicone (4) tirandola verso il basso.
- Pulire il tubo interno del vapore con un panno umido.
- Pulire periodicamente tubo (5) e maniglia (4) con una spugna morbida e detergente per piatti. Sciacquare ed asciugare bene prima di rimontarli.

## DECALCIFICAZIONE

La pulizia della macchina da caffè è necessaria per farla lavorare in efficienza. Nonostante ciò, a seconda dell'acqua utilizzata e soprattutto se si utilizza acqua dura e calcarea, è possibile che si formino depositi di calcare ed impurità che potrebbero compromettere la funzionalità dell'apparecchio.

In tal caso occorre effettuare la decalcificazione dei circuiti interni. A tal fine usare un prodotto decalcificante specifico per macchine da caffè, facilmente reperibile nei negozi specializzati e nei centri assistenza.

**ATTENZIONE: il fabbricante non si assume responsabilità per danni alla macchina causati dall'uso di prodotti non conformi.**

La macchina da caffè necessita di decalcificazione **quando le tre luci del display sono tutte accese fisse:**

1. Mettere un filtro nel portafiltro e montare alla sede di aggancio senza mettere il caffè.
2. Riempire il contenitore miscelando acqua e decalcificante, nelle dosi indicate nella confezione del decalcificante. Riempire fino al livello MAX e mettere un contenitore sotto all'erogatore vapore (5).
3. Premere il tasto vapore (11 - ☞) per 5 secondi.
4. Portare la manopola del vapore (3) in posizione ☞ e premere nuovamente il tasto vapore (11 - ☞).
5. L'acqua comincia ad uscire dall'erogatore vapore (5).
6. Dopo 2 minuti, portare la manopola del vapore (3) in posizione OFF, e spostare il contenitore sotto agli ugelli di uscita caffè (22). Attendere che la macchina finisca l'operazione di decalcificazione.

A questo punto occorre risciacquare i circuiti interni per eliminare i residui di decalcificante

7. Rimuovere il serbatoio (2) e lavarlo con una spugna morbida e detergente per piatti.
8. Riempire il serbatoio con acqua potabile e rimontarlo alla macchina da caffè.
9. Mettere un contenitore da 250ml sulla griglia (15) e premere il tasto (10 - ☞).
10. Vuotare il contenitore e metterlo sotto all'erogatore vapore.
11. Ruotare la manopola (3) e lasciar uscire acqua calda per 30 secondi. Vuotare il contenitore.

La macchina è pronta per preparare altri caffè.

## CARATTERISTICHE TECNICHE

- Alimentazione: AC 220-240V~50-60Hz. Potenza: 1350W
- 15 Bar, Pompa ULKA
- 3 Filtri INOX: cialde, polvere 1 o 2 tazze
- Cappuccinatore, Scaldatazze

## SOLUZIONE PROBLEMI

Problema	Causa	Soluzione
3 luci accese fisse	Notifica di decalcificazione La macchina non funziona	Effettuare l'operazione di decalcificazione
3 luci accese lampeggianti	Difetto al termostato NTC	Rivolgersi all'assistenza

Fa un rumore forte inusuale	Il serbatoio è vuoto e la pompa non pesca acqua	Riempire il serbatoio
Non eroga vapore	Temperatura non corretta	Attendere che la spia del vapore si accenda
	Il serbatoio è vuoto / non è inserito	Riempire il serbatoio / Inserire bene il serbatoio spingendolo fino in fondo
Il caffè esce dai bordi del portafiltra	Foro di uscita vapore bloccato	Rimuovere il tubo (5). Con un ago rimuovere incrostazioni nel foro di uscita del vapore. Se il problema persiste, eseguire la decalcificazione.
	Troppo caffè nel filtro impedisce di stringere bene il portafiltra nella sua sede d'aggancio	Spegner e lasciar raffreddare, poi pulire la sede di aggancio del portafiltra come indicato nel paragrafo "Pulizia".
	Vi sono residui di caffè sulla guarnizione presente nella sede del portafiltra	Al successivo utilizzo, inserire meno polvere di caffè nel filtro.
	Il filtro è ostruito	Eseguire la pulizia del filtro
Il caffè non esce o esce troppo lentamente	Portafiltra non agganciato bene	Assicurarsi di aver agganciato bene il portafiltra.
	Il serbatoio è vuoto / non è inserito	Riempire il serbatoio / Inserire bene il serbatoio spingendolo fino in fondo
	Polvere di caffè troppo pressata	Pressare meno il caffè nel filtro
	Polvere di caffè troppo fine	Utilizzare un caffè con macinatura più grossa
	Troppo caffè nel filtro	Mettere meno caffè
	Il filtro è ostruito	Eseguire la pulizia del filtro
Perdita acqua dal fondo del prodotto	I fori di uscita dell'acqua nella sede del portafiltra (13) sono ostruiti	Azionare senza portafiltra e far uscire acqua. Se il problema persiste eseguire decalcificazione
	La vasca raccogli gocce è piena	Svuotare la vaschetta
Fa un rumore forte inusuale	Il serbatoio non è inserito bene	Inserire bene il serbatoio spingendolo fino in fondo
	Il serbatoio è vuoto e la pompa non pesca acqua	Riempire il serbatoio
Il vapore non monta il latte	Temperatura non corretta	Attendere che la spia del vapore smetta di lampeggiare
	Usato latte scremato	Usare latte intero

## RIFIUTI APPARECCHIATURE ELETTRICHE ED ELETTRONICHE

Al termine del suo periodo di vita, il prodotto va smaltito seguendo le direttive vigenti riguardo alla raccolta differenziata e non deve essere trattato come un normale rifiuto di nettezza urbana.

Il prodotto va smaltito presso i centri di raccolta autorizzati allo scopo, o restituito al rivenditore, qualora si voglia sostituire il prodotto con uno equivalente nuovo. Il costruttore si occuperà dello smaltimento del prodotto secondo quanto prescritto dalla legge. Il prodotto è composto di parti non biodegradabili e di sostanze potenzialmente inquinanti per l'ambiente se non correttamente smaltite; altre parti possono essere riciclate. E' dovere di tutti contribuire alla salute ecologica dell'ambiente seguendo le corrette procedure di smaltimento. Il simbolo mostrato a lato indica che il prodotto risponde ai requisiti richiesti dalle nuove direttive introdotte a tutela dell'ambiente (2002/96/EC, 2003/108/EC, 2002/95/EC, 2012/19/EC) e che deve essere smaltito correttamente al termine del suo periodo di vita. Chiedere informazioni al comune di residenza in merito alle zone dedicate allo smaltimento dei rifiuti. Chi non smaltisce il prodotto nel modo indicato ne risponde secondo le leggi vigenti. Se il prodotto è di piccole dimensioni (dimensioni esterne inferiori a 25cm) è possibile riportare il prodotto al rivenditore senza obbligo di nuovo acquisto.



## **ENGLISH: SAFETY INSTRUCTIONS**

The following are important notes on the installation, use and maintenance; save this instruction manual for future reference; use the equipment only as specified in this guide; any other use is considered improper and dangerous; therefore, the manufacturer cannot be held responsible in the event of damages caused by improper, incorrect or unreasonable use.

Before use, ensure the equipment is undamaged; if in doubt, do not attempt to use it and contact the authorized service center; do not leave packing materials (i.e. plastic bags, polystyrene foam, nails, staples, etc.) within the reach of children as they are potential sources of danger; always remember that they must be separately collected.

Make sure that the rating information given on the technical label are compatible with those of the electricity grid; the installation must be performed according to the manufacturer's instructions considering the maximum power of the appliance as shown on the label; an incorrect installation may cause damage to people, animals or things, for which the manufacturer cannot be considered responsible thereof.

If it is necessary to use adapters, multiple sockets or electrical extensions, use only those that comply with current safety standards; in any case do not exceed the power consumption limits indicated on the electrical adapter and / or extensions, as well as the maximum power shown on multiple adaptor.

Do not leave the unit plugged; better to remove the plug from the mains when the device is not in use. Always disconnect from power supply if you leave it unattended.

Cleaning operations should be carried out after unplugging the unit.

If the unit is out of order and you do not want to fix it, it must be made inoperable by cutting power cord.

- Do not allow the power cord to get closer to sharp objects or in contact with hot surfaces; do not pull it to disconnect the plug.
- Do not use the appliance in the event of damage to the power cord, plug, or in case of short circuits; to repair the product only address an authorized service center.
- Do not handle or touch the appliance with wet hands or bare feet. Do not expose the appliance to harmful weather conditions such as rain, moisture, frost, etc.. Always store it in a dry place.
- Children must not play with the appliance.
- This appliance can be used by children of 8 years and above and persons with reduced physical, sensory or mental capabilities or lack of experience and knowledge if they received supervision or instruction concerning use of the appliance in a safe way and understand hazards involved; children shall not play with the appliance; cleaning and user maintenance shall not be made by children without supervision.
- Keep the appliance and its cord out of reach of children less than 8 years.

If the power cord is damaged, or in case of failure and / or malfunction do not tamper with the unit. The reparation must be done by manufacturer or by service center authorized by the manufacturer in order to prevent any risk. Failure to comply with the above may compromise the unit safety and invalidate the warranty.

**WARNING:** This appliance includes heating function. Surfaces, other than functional surfaces may develop high temperatures. Since temperatures are perceived differently by different people, this device should be used with CAUTION. Hold the appliance exclusively to grip surfaces intended to be touched.

- This appliance is intended to be used in household and similar applications such as: staff kitchen areas in shops,

offices and other working environments; by clients in hotels, motels and other residential type environments; farm houses, bed and breakfast type environments.

- The appliance is not intended to be operated by means of an external timer or separate remote-control system.
- Before every use, unroll the power cord.
- Use original spare parts and accessories only.
- Do not subject the product to strong impacts, serious damages may result.

Do not use near or under flammable materials (like curtains), heat, cold spots and steam.

## GENERAL INFORMATION

Place on flat and stable surface. Do not place on hot surfaces, or near to flames or heat sources.

Before using the unit for the first time, clean the parts that will be in touch with food (filter, filter holder, container).

Never leave the appliance unattended while it is running.

Always pour the water before operating.

Fill the tank with cold water, ensure to stay within the maximum capacity indicated on tank itself (MAX).

During use do not go below MIN level.

Use fresh and natural water, do not use hot or sparkling water, or liquids that may damage the machine.

 **Do not switch on the product without water in the tank, as the pump may be damaged.**

Do not use outdoors, do not store in ambients with temperature lower than 0°C, as water residues may freeze and damage inner parts. NEVER insert in the filters for 1 or 2 cups anything else than powder coffee. Different substances may damage the product.

 **Danger of burning: during erogation of hot water or of steam, do not direct the jet against yourself or other persons. Grab the steam erogation tube only from the rubber handle, grab the filter holder only**



## **from the plastic handle: do not touch metal parts.**

If coffee doesn't come out from the filter holder, the filter may be blocked. Remove the filter holder slowly to avoid splashes, and clean the parts as described afterwards.

To move the machine, grab the fixed part of housing.

Do not dismount the appliance.

After use, it is suggested to switch off the product using the general switch button (on the side).

Do not immerse in water or other liquids. In any case, avoid any splashing of water.

### **G10189 DESCRIPTION**

1 Lid of container	2 Water container	3 Erogation knob
4 Handle of erogation tube	5 Steam erogation tube	6 Housing
7 General switch	8 Cup warmer	9 1 cup button
10 2 cups button	11 Steam button	13 Filter holder link
14 Floater	15 Grid	16 Drip container
17 Measuring cup with presser	18 1 cup filter	19 2 cups filer
20 POD filter	21 Filter holer	22 Coffee spout

### **ASSEMBLY**

- Clean all the removable parts.
- Mount the container (2) in its seat. To ensure the correct function, press down well the container.
- Fill with water without exceeding the MAX level. Close with the lid (1).

**WARNING:** Use fresh and natural water, do not use hot or sparkling water, or other liquids.



- Mount the drip container (16) on the front part of housing (6).
- Mount the grid (15) on the drip container (16).

**WARNING:** Before switch on, verify that all the parts are properly mounted.

### **FIRST USE and INTERNAL CIRCUIT CLEANING**

At the first use it is needed to perform the cleaning of internal water circuits.

#### **Clean coffee circuit**

- Insert the plug in the power socket and press button (7) to switch on. The lights of buttons twinkle to indicate that the appliance is heating, and then they stay on when the appliance is ready.
- Mount the filter holder (21) in its seat (13). Insert the filter holder in correspondence of symbol  and rotate clockwise to the symbol .
- Put a 250ml container on the grid (15) and press the 2 cups button (10 - ).
- Empty the container and repeat operation.

#### **Clean steam erogation circuit**

- Put a 250ml container under the steam erogator.
- Rotate the knob (3) anti-clockwise and let hot water come out for 30 seconds.

The appliance is now ready to prepare the first coffee.

**WARNING:** pay attention to not finish all water inside the container during these operations.

**WARNING:** repeat these operations in case the unit is not used for several days.

## OPERATION

Mount the tank (2) in its seat. To ensure correct function, press down well the tank.

Fill the tank (2) with water without exceeding level MAX, then close with the lid(1).

**WARNING:** Use fresh natural water, do not use hot or sparkling water, or other liquids.

### MOUNT FILTER IN THE FILTER HOLDER

The filters are equipped with a safety system that avoids accidental falling of the filter. To mount and dismount a filter, you have to align the parts identified with A (filter) and B (filter holder) in the picture on the side.

To mount a filter in the filter holder

- Take the filter grabbing in correspondence of the part A.
- Insert in the filter holder (21) the part of filter **opposite** to the part A.
- Lower the filter into the filter holder by aligning the parts A and B.

To dismount the filter, align the parts A and B and pull the filter upwards.

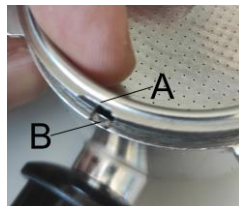

### MAKE COFFEE WITH POWDER

- Insert the plug in the power socket and press button (7) to switch on. The lights of buttons twinkle to indicate that the appliance is heating, and then they stay on when the appliance is ready.
- Select the desired filter, one or two cups (18 or 19), and insert in the filter holder (21).
- Pour 1 cup (17) not filled in case of 1 cup filter and press slightly with presser.
- Pour 2 cups (17) not filled in case of 2 cups filter and press slightly with presser.
- Mount the filter holder (21) in its seat (13). Insert the filter holder in correspondence of symbol ☕ and rotate clockwise to the symbol ☕. Place one or 2 coffee cups under the spout (22).
- Press button (9 - ☕) for one cup of espresso or the button (10 - ☕) for two cups.
- The button twinkles. There is a short phase of water loading, then the coffee comes out from spouts (22).
- Once the desired quantity has been reached, press the flashing button again to stop dispensing.



**WARNING:** do not remove the filter holder during function. At the end of erogation, wait 10 seconds before removing the filter holder. Remove slowly the filter holder to avoid splashing.

- At the end of dispensing, the lights remain on and you can make another coffee.
- If use is finished, turn off the machine with the button (7).

**WARNING:** after use, do not leave the filter holder (21) inserted in its seat (13) in order to not damage the gasket present in the filter holder seat.



### MAKE COFFEE WITH PODS

- Insert the plug in the power socket and press button (7) to switch on. The lights of buttons twinkle to indicate that the appliance is heating, and then they stay on when the appliance is ready.
- Select the POD pod filter (20), and insert in the filter holder (21).
- Insert a pod in the filter, and press it inside with your fingers. The pod must be well centered and pushed down well. If the external paper parts protrude from the filter, fold them inwards.

**WARNING:** If the pod is not inserted correctly, or if the external paper parts are not folded well, the filter holder may not tighten, and drops may come out of the filter holder.

- Mount the filter holder (21) in its seat (13). Insert the filter holder in correspondence of symbol ☕ and rotate clockwise to the symbol ☕.
- Place one coffee cup under the spout (22). Press the button (9 - ☕).
- The button twinkles. There is a short phase of water loading, then the coffee comes out from spouts (22).
- Once the desired quantity has been reached, press the flashing button again to stop dispensing.

**WARNING:** do not remove the filter holder during function. At the end of erogation, wait 10 seconds before removing the filter holder. Remove slowly the filter holder to avoid splashing.

- At the end of dispensing, the lights remain on and you can make another coffee.
- When removing the filter holder, the pod may remain attached to the seat of the filter holder (13). To remove it, tilt the filter holder down, or remove it gently with a knife.
- If use is finished, turn off the machine with the button (7).

## MAKE MILK FOAM FOR COFFEE

- Prepare coffee as described before, using an espresso cup if you want to prepare a macchiato, or a bigger cup if you want a cappuccino.
- Put whole milk in a stainless steel jug, filling one third of the capacity.
- Press steam button (11 - ☞). The light of steam twinkles to indicate that the appliance is heating, and then they stay on when the appliance is ready.

**CAUTION, Risk of burning: during steam erogation, do not direct the jet towards yourself or towards other people. Only handle the tube by the rubber part: do not touch metal parts.**

- Direct the steam erogation tube (5) in an empty container, then rotate knob (3) anti-clockwise: some water will be released first and then steam. Stop steam jet rotating back the knob "0".
- Direct the steam erogation tube (5) in the jug, immersing well the tube in the milk.
- Rotate knob (3) anti-clockwise: tube will start dispensing steaming.
- During steam erogation, move and rotate the jug in order to let the jet arrive to all the milk.
- When you see foam in the jug, milk is frothed. Stop steam jet rotating back the knob "0".
- Pour the foam of milk in the cup of coffee prepared before.

**WARNING:** after every use of the tube (5), erogate steam for some seconds, in order to keep the steam tube clean of milk residues, and clean the tube (5) with a damp cloth.

## LOWER THE TEMPERATURE AFTER USE OF THE STEAM JET

Steam requires a higher temperature respect to coffee. To prepare a coffee (or dispense hot water) after dispensing steam, the temperature has to be lowered.

- Press one of the coffee preparation buttons (9 - ☞) or (10 - ☞). The lights of buttons twinkle to indicate that the appliance is cooling, and then they stay on when the appliance is ready.
- To make the temperature go down more fastly, you have to release some steam.
- Direct the steam erogation tube (5) in an empty container, then rotate knob (3) anti-clockwise: water mixed with steam will be released.
- When the lights of buttons stop flashing and remain steady, the temperature has dropped sufficiently and the machine is ready to make coffee. Stop the steam by turning the knob to "0".

## DISPENSE HOT WATER

- Switch on the machine in coffee dispensing mode (with thermometer in green zone).

**CAUTION, Risk of burning: during hot water erogation, do not direct the jet towards yourself or towards other people. Only handle the tube by the rubber part: do not touch metal parts.**

- Direct the steam erogation tube (5) in a cup, then rotate knob (3) anti-clockwise: hot water is released. When the desired amount of water has been obtained, stop steam jet rotating back the knob "0".

## EMPTY CONTAINER AND EVENTUAL PUMP BLOCK

Please avoid to finish water in the container, but in case it happens:

- When the water runs out, the machine makes a loud and unusual noise. Turn off immediately and pour water in the tank. At the next restart, the pump may not load the water correctly. To help fill the water it is recommended to dispense hot water from the tube (5).
- Direct the steam erogation tube (5) in a cup, then rotate knob (3) anti-clockwise water or steam is released. Stop steam jet rotating back the knob "0".

## FUNCTIONS STAND-BY, AUTO-OFF, OFF

To limit energy consumption when not in use, this machine has 3 functions.

**Function Stand-by:** for 30 minutes from the last use, the machine remains in stand-by and keeps the water at the right temperature, ready to make coffee.

**Function Auto-Off:** 30 minutes after the last use, the machine turns off automatically. To make a coffee, press one of the coffee preparation buttons (9 - ☞) or (10 - ☞). The lights of buttons twinkle to indicate that the appliance is heating, and then they stay on when the appliance is ready.



**Function OFF:** the machine can be turned off at any time by pressing the main switch (7).

# FUNCTIONS











## REGULATION OF EROGATION TIME

Erogation time is fixed to 25 seconds for 1 cup and 38 seconds for 2 cups.

To change this setting, for one of the buttons (9) or (10), follow this procedure:











- Place one or 2 coffee cups under the spout (22)
- Select the button (9 - ) or (10 - ) for which you want to set the erogation time, and keep pressed for all the duration of the erogation.
- Release the button when the quantity of coffee is the desired one. The lights flash 3 times. At subsequent operations the machine will dispense according to the new setting.

## COFFEE TEMPERATURE ADJUSTMENT

- Keep pressed the steam button (11 - ) for 5 seconds.
- The machine goes on "setup" function and the lights of the 3 buttons flash in turn.
- Press button (9 - ), the machine shows the temperature currently set:
  - o button (9 - ) on: low temperature  $70\pm 5^{\circ}\text{C}$
  - o buttons (9 - ) and (10 - ) on: medium temperature  $75\pm 5^{\circ}\text{C}$
  - o buttons (9 - ), (10 - ) and (11 - ) on: high temperature  $80\pm 5^{\circ}\text{C}$
- After a few seconds, the lights flash in turn, at this point press to set the new brewing temperature.
  - o button (9 - ): set low temperature  $70\pm 5^{\circ}\text{C}$
  - o button (10 - ): set medium temperature  $75\pm 5^{\circ}\text{C}$
  - o button (11 - ): set high temperature  $80\pm 5^{\circ}\text{C}$
- The light of button (9) flashes 3 times to indicate that the new temperature has been set.

## WATER HARDNESS ADJUSTMENT

The hardness of the water affects the frequency of the descaling operation (page 11). The hardness is preset to "Medium". If you use mineral water (less hard) or tap water (harder):

- Keep pressed the steam button (11 - ) for 5 seconds.
- The machine goes on "setup" function and the lights of the 3 buttons flash in turn.
- Press button (10 - ), the machine shows the hardness currently set:
  - o button (9 - ) on: low hardness
  - o buttons (9 - ) and (10 - ) on: medium hardness
  - o buttons (9 - ), (10 - ) and (11 - ) on: high hardness
- After a few seconds, the lights flash in turn; press to set water hardness.
  - o button (9 - ): set low hardness
  - o button (10 - ): set medium hardness
  - o button (11 - ): set high hardness
- The light of button (10) flashes 3 times to indicate that the new hardness has been set.

**CLEANING - Unplug the power cord from the electrical outlet and allow the unit to cool down before cleaning. Do not wash parts of the appliance in the dishwasher.**

The machine must be cleaned regularly and daily, to keep it efficient and to extend the life of the appliance.

## TANK AND HOUSING

Clean the fixed parts of housing (6) with a soft damp cloth. Do not immerse the main body in water. In any case, avoid splashing water or other liquids from reaching those parts. Periodically clean the tank (2) and the lid (1) with a soft sponge and dish detergent. Rinse and dry well before reassembling them.

## GRID AND DRIP COLLECTING CONTAINER

Remember to empty the container (16) at least once a week. There is also a floater (14): if the floater comes

out of the grid (15), the tray is too full and must be emptied.

Periodically clean the grid (15) and the drip tray (16):

- Disassemble these parts and empty the container (16).
- Wash with a soft sponge and dish detergent. Rinse and dry well before reassembling them.

### **FILTERS (18 – 19 – 20)**

With use, the filter holes could become clogged. Visually check that they are free.

If they are clogged, put the filter in the filter holder and assemble the machine without adding the coffee.

Press the 2 cups button (10) to dissolve impurities and coffee residues.

If you notice formation of limescale, immerse the filters in a solution of water and vinegar and leave to act for 6 hours. Afterwards, wash the filters with dish detergent, rinse and dry.

### **SEAT FOR LINKING THE FILTER HOLDER (13)**

**WARNING:** after use, do not leave the filter holder (21) inserted in its seat (13) in order to not damage the gasket present in the filter holder seat.

With use, impurities and coffee residues may form even in the seat of the filter holder (13).

Periodically check the condition of this part, and if you notice any impurities, proceed with cleaning. Use a soft sponge, unlock the holes gently with a needle and dispense hot water without mounting the filter holder (put a large cup underneath and press the 2 cups button, repeat 2 more times).

### **STEAM EROGATION TUBE (5)**

**CAUTION:** clean the tube wand only when it is cold.

After each use of the tube (5), dispense steam for a few seconds to clean it of milk residues, and clean the tube with a damp cloth. At least once a month, clean the parts of the dispenser:



- Remove the tube (5) downwards. Remove the silicone handle (4) by pulling it downwards.
- Clean the internal steam tube with a damp cloth.
- Periodically clean the tube (5) and handle (4) with a soft sponge and dish detergent. Rinse and dry well before reassembling them

## **DECALCIFICATION**

Cleaning the coffee machine is necessary to make it work efficiently. Despite this, depending on the water used and especially if you use hard and calcareous water, it is possible that limescale deposits and impurities may form, compromising the functionality of the appliance.

In this case it is necessary to descale the internal circuits. To do this, use a specific descaling product for coffee machines, easily available in specialized shops and service centers. **CAUTION: the manufacturer assumes no responsibility for damage to the machine caused by the use of non-compliant products.**

The coffee maker needs decalcification **when the 3 lights of display are all lighted steadily:**

1. Put a filter in the filter holder and mount it to the docking place without adding the coffee.
2. Fill the container by mixing water and descaler, in the doses indicated in the descaler pack. Fill up to the MAX level and place a container under the steam dispenser (5).
3. Press steam button (11 - ) for 5 seconds.
4. Bring the steam knob (3) in position  and press again the steam button (11 - )
5. Water comes out from the steam dispenser (5).
6. After 2 minutes, bring the steam knob (3) in position OFF, and place the container under the coffee spouts (22). Wait for the machine to finish the descaling operation.

At this point it is necessary to rinse the internal circuits to eliminate eventual residues of descaler:

7. Remove the tank (2) and wash it with a soft sponge and dish detergent.
8. Fill the tank with fresh water and put it back on the coffee machine.
9. Place a 250ml container on the grid (15) and press (10 - )
10. Empty the container and place it under the steam erogator.
11. Turn the knob (3) and let the hot water flow out for 30 seconds. Empty the container.

The machine is now ready to prepare coffee again.

## TROUBLE SHOOTING

Problem	Cause	Solution
3 lights on steadily	Descaling notification The car does not work	Carry out the descaling operation
3 lights flashing	Thermostat defect NTC	Contact assistance
No steam is generated	Temperature not correct	Wait steam indicator light stop flashing.
	Tank is empty / not well inserted	Fill the tank / Insert well the tank pressing down
	Steam nozzle clogged	Remove erogation tube (5). With a needle, remove any encrustations in the steam outlet hole. If the problem persists, perform descaling.
Coffee runs out around the edge of the filter holder	Too much powder in the filter and filter holder cannot be fixed well	Turn off the machine and wait for it cool down, clean the seat of filter holder as described in “Cleaning” section. When using agin, pour less coffee in the filter.
	There is powder in the seal ring of the seat of filter holder	
	Filter holes are blocked	Clean the filter
	Filter holder not linked well	Make sure to fix well the filter holder.
Coffee comes out too slow or no coffee comes out	Tank is empty / not well inserted	Fill the tank / Insert well the tank pressing down
	Coffee powder is too pressed	Press the coffee powder less
	Coffee powder is too fine	Use thicker coffee powder
	Too much coffee in the filter	Insert less coffee
	Filter holes are blocked	Clean the filter
Water leakage on the bottom of machine	The holes of the water exit in the seat of filter holder are blocked	Switch on without filter holder and let water come out. If problem persists, perform descaling.
	Drip tray is filled up	Please clean the drip tray
Strong and unusual noise	Water tank is not mounted well	Insert well the tank pressing it down
	Water tank is empty and pump cannot take water	Pour water in water tank
The steam cannot froth.	Temperature not correct	Wait steam indicator light stop flashing.
	Used skimmed milk	Use whole milk

## TECHNICAL FEATURES

- Power supply: AC AC 220-240V ~50-60Hz. Power: 1230-1465W
- 15 Bar, pump ULKA
- 3 filters: pods, powder 1 or 2 cups
- Milk frother, Cup warmer



### WASTE OF ELECTRIC AND ELECTRONIC EQUIPMENT

The product is made of non-biodegradable and potentially polluting substances if not properly disposed of; other parts can be recycled. It's our duty to contribute to the ecological health of the environment following the correct procedures for disposal. The crossed out wheeled bin symbol indicates the product complies with the requirements of the new directives introduced to protect the environment (2002/96/EC, 2003/108/EC, 2002/95/EC, 2012/19/EC) and must be properly disposed at the end of its lifetime. If you need further information, ask for the dedicated waste disposal areas at your place of residence. Who does not dispose of the product as specified in this section shall be liable according to the law.

## **FRANCAIS: AVERTISSEMENT**

Les indications suivantes sont très importantes en ce qui concerne l'installation, usage et manutention de cet appareil; gardez soigneusement ce manuel pour des futures consultations; n'utilisez pas l'appareil que selon les indications de ce manuel d'instructions; n'importe quel autre type d'utilisation devra être considéré inapproprié et potentiellement dangereux; pour cette raison le constructeur ne pourra pas être rendu responsable si des dommages résultants de l'utilisation inappropriée ou irresponsable de l'appareil se produisent.

Avant de l'utilisation, certifiez-vous de l'intégrité de l'appareil; en cas de doute ne l'utilisez pas et adressez-vous à l'assistance technique autorisée; ne laissez pas des parties de l'emballage (sacs de plastique, polystyrène, ongles, agrafages, etc.) à la portée des enfants, car elles constituent des potentielles sources de danger; en outre, il faut rappeler que ces parties doivent être objet de collecte différencié de résidus. Certifiez-vous que les données constants de la plaque sont compatibles avec ceux du réseau électrique; l'installation doit être effectuée selon les instructions du constructeur, considérant la maxime puissance de l'appareil indiquée sur la plaque; une installation défectueuse pourra endommager des personnes, des animaux ou des objets, par lesquels le constructeur ne pourra pas être rendu responsable.

Au cas de nécessité d'emploi d'un adaptateur, des prises multiples ou des extensions, n'utiliser que ceux qui soient en conformité aux normes de sécurité en vigueur; en tout cas, jamais dépasser les limites d'absorption indiqués sur l'adaptateur simple et/ou sur les extensions, ni ceux de maxime puissance indiqués sur les adaptateurs multiples.

Ne pas laisser l'appareil inutilement connecté à la prise électrique; c'est toujours mieux de le déconnecter quand il n'est pas à l'usage.

Débranchez toujours l'appareil de l'alimentation électrique s'il est laissé sans surveillance et avant de l'assembler et de le désassembler. Pour le nettoyage déconnectez la fiche du secteur électrique.

Quand l'appareil soit hors usage et ait été décidé qu'il ne sera pas réparé, on recommande son inutilisation, en coupant son câble d'alimentation.

- Ne pas utiliser l'appareil si le câble d'alimentation ou la fiche de connexion électrique sont endommagés, ou encore en cas de court-circuits; dans ce cas là, apporter l'appareil a un centre d'assistance autorisé.

- Ne pas approcher le câble d'alimentation d'objects coupants ou de surfaces chaudes, et ne pas tirer sur le cordon d'alimentation pour le débrancher de la prise. Ne le laissez pas pendre du plan de travail où un enfant pourrait le tenir.

- L'appareil n'est pas indiqué pour être exposé à des conditions météorologiques défavorables (pluie, vent, humidité, la glace, etc.); Gardez-le dans un endroit sec. Jamais opérer ou même toucher l'appareil avec les mains mouillées ou les pieds nus.

- Cet appareil peut être utilisé par des enfants agés de plus de 8 ans et par des personnes avec une réduite capacité phisique, sensorial ou mental, ou encore avec peu d'expérience à son usage, pourvu qu'une supervision adéquate leur en soit assuré, ou s'ils auraient été instruits à l'usage de l'appareil en complete securité. Les opérations de nettoyage e de manutention ne oivent pás être efectués par des enfants, sauf pour ceux qui sont agés de plus de 8 ans et sont supervisionés.

- Les enfants ne doivent pas jouer avec cet appareil.

- Gardez l'appareil et le câble d'alimentation hors la portée des enfants agés de moins de 8 ans.

- Cet appareil peut être utilisé par des personnes ayant des capacités physiques, sensorielles ou mentales réduites,



ou qui manquent d'expérience ou de connaissances, si elles ont été correctement supervisées ou ont reçu des instructions pour utiliser cet appareil en toute sécurité.

- L'appareil est pour l'usage domestique et intérieur.

Au cas de panne et/ou de mauvais fonctionnement, ne pas intervenir sur l'appareil. Pour une éventuel réparation s'adresser uniquement a un centre autorisé par le constructeur, en demandant dès pièces de remplacement originaux. Le non respect de ces indications peut compromettre la sécurité de l'appareil e rendre invalides les termes de la garantie.

- Cet appareil est destiné à être utilisé dans les ménages et des applications similaires: les cuisines du personnel dans les magasins, bureaux et autres environnements de travail, pour les clients dans les hôtels, motels et autres environnements de type résidentiel, de type lit et petit-déjeuner, hébergement.

- L'appareil n'est pas conçu pour être utilisé avec une minuterie extérieure ou une commande à distance.

- N'utiliser que des accessoires e pièces d'origine.

- Avant chaque utilisation, effectuez le cordon d'alimentation. Ne soumettez pas le produit à des chocs susceptibles de l'endommager.

- Ne pas utiliser sous ou près des matériaux inflammables comme des rideaux, sources de chaleur, endroits froids et vapeur. Placer toujours les aliments à cuir dans le récipient afin d'éviter qu'ils touchent la partie chauffante. Ne pas couvrir les ouvertures de ventilation quand l'appareil est en fonction.

- Ne pas remplir le récipient avec de l'huile : risque d'incendie. Ne pas toucher la partie intérieure de l'appareil quand il est en fonction.

## **INFORMATION GÉNÉRAL**

Placer sur une surface plane et stable. Ne pas placer sur

des surfaces chaudes ou à proximité de flammes ou de sources de chaleur.

Avant d'utiliser l'appareil pour la première fois, nettoyez les pièces qui seront en contact avec les aliments (filtre, porte-filtre, récipient). Ne laissez jamais l'appareil sans surveillance pendant qu'il est en fonctionnement.

Toujours verser l'eau avant d'utiliser.

Remplissez le réservoir avec de l'eau froide, assurez-vous de rester dans la capacité maximale indiquée sur le réservoir lui-même (MAX). Pendant l'utilisation, ne descendez pas en dessous du niveau MIN.

Utilisez de l'eau fraîche et naturelle, n'utilisez pas d'eau chaude ou gazeuse, ni de liquides susceptibles d'endommager la machine.

**N'allumez pas le produit sans eau dans le réservoir, car la pompe pourrait être endommagée.**

Ne pas utiliser à l'extérieur, ne pas stocker dans des ambiances dont la température est inférieure à 0°C, car les résidus d'eau peuvent geler et endommager les pièces intérieures. N'INSÉREZ JAMAIS dans les filtres pour 1 ou 2 tasses autre chose que du café moulu. Différentes substances peuvent endommager le produit.

 **Danger de brûlure: lors le délivrer de la vapeur d'eau chaude ou d'eau chaude, ne dirigez pas le jet contre vous-même ou d'autres personnes. Saisissez la buse vapeur uniquement à partir de la poignée en caoutchouc, saisissez le porte-filtre uniquement à partir de la poignée en plastique: ne touchez pas les pièces métalliques.**

Si le café ne sort pas du porte-filtre, le filtre peut être bloqué. Retirez lentement le porte-filtre pour éviter les éclaboussures et nettoyez les pièces comme décrit par la suite. Pour déplacer la machine, saisissez la partie fixe du boîtier. Ne démontez pas l'appareil.

Après utilisation, il est suggéré d'éteindre le produit à l'aide du bouton d'interrupteur général (sur le côté).  
Ne pas immerger l'unité motrice dans l'eau ou d'autres liquides. Dans tous les cas, évitez les éclaboussures d'eau.

## DESCRIPTION DU G10189

1 Couvercle du récipient	2 Récipient d'eau	3 Bouton de distribution
4 Poignée du tube buse vapeur	5 Buse vapeur	6 Boîtier
7 Interrupteur général	8 tasse plus chaudes	9 Bouton 1 tasse
10 Bouton 2 tasses	11 Bouton vapeur	13 Porte-filtre
14 Flottant	15 Grille	16 Récipient compte-gouttes
17 Tasse de mesure avec presseur	18 Filtre de 1 tasse	19 Filtre 2 tasses
20 filtre POD	21 porte filtre	22 bec verseur café

## ASSEMBLAGE

- Nettoyez toutes les pièces amovibles.
- Montez le conteneur (2) dans son siège. Pour assurer le bon fonctionnement, appuyez bien sur le récipient. Remplissez d'eau sans dépasser le niveau MAXIMUM. Fermer avec le couvercle (1).

**Utilisez de l'eau fraîche et naturelle, n'utilisez pas d'eau chaude ou gazeuse, ou d'autres liquides.**

- Montez le récipient compte-gouttes (16) sur la partie avant du boîtier (6).
- Montez la grille (15) sur le récipient compte-gouttes (16).

**AVERTISSEMENT:** Avant la mise sous tension, vérifiez que toutes les pièces sont correctement montées.

## PREMIÈRE UTILISATION et NETTOYAGE DU CIRCUIT INTERNE

Lors de la première utilisation, il est nécessaire d'effectuer le nettoyage des circuits d'eau internes.

### Nettoyage circuit café

- Insérez la fiche dans la prise de courant et appuyez sur le bouton (7) pour l'allumer. Les lumières des boutons clignotent pour indiquer que l'appareil chauffe, puis elles restent allumées lorsque est prêt.
- Montez le porte-filtre (21) dans son siège (13). Insérez le porte-filtre en correspondance avec le symbole ☕ et tournez dans le sens des aiguilles d'une montre par rapport au symbole ☕.
- Placez un récipient de 250 ml sur la grille (15) et appuyez sur le bouton 2 tasses (10 - ☕).
- Videz le conteneur et répétez l'opération.

### Nettoyage Circuit distribution de vapeur

- Placez un récipient de 250 ml sous le bec de distribution de vapeur.
- Tournez le bouton (3) dans le sens inverse des aiguilles d'une montre et laissez sortir l'eau chaude pendant 30 secondes.

L'appareil est maintenant prêt à préparer le premier café.

**ATTENTION:** attention à ne pas finir toute l'eau à l'intérieur du récipient lors de ces opérations.

**AVERTISSEMENT:** répétez ces opérations au cas où l'appareil ne serait pas utilisé pendant plusieurs jours.

## OPÉRATION

Montez le réservoir (2) dans son siège. Pour assurer le bon fonctionnement, appuyez bien sur le réservoir.

Remplissez le réservoir (2) avec de l'eau sans dépasser le niveau MAX, puis fermez avec le couvercle(1).

**AVERTISSEMENT:** Utilisez de l'eau fraîche et naturelle, n'utilisez pas d'eau chaude ou gazeuse, ou d'autres liquides.

### MONTER LE FILTRE DANS LE PORTE-FILTRE

Les filtres sont équipés d'un système de sécurité qui évite la chute accidentelle du filtre.

Pour monter et démonter un filtre, vous devez aligner les pièces identifiées avec A (filtre)



et B (porte-filtre) sur l'image sur le côté.

Monter le filtre dans le porte-filtre

- Prendre la prise de filtre en correspondance de la partie A.
- Insérer dans le porte-filtre (21) la partie du filtre **opposée** à la partie A.
- Abaissez le filtre dans le porte-filtre en alignant les parties A et B.

Pour démonter le filtre, alignez les parties A et B et tirez le filtre vers le haut.

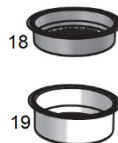

## FAIRE DU CAFÉ MOULU

- Insérez la fiche dans la prise de courant et appuyez sur le bouton (7) pour l'allumer. Les lumières des boutons clignotent pour indiquer que l'appareil chauffe, puis elles restent allumées lorsque l'appareil est prêt.
- Sélectionnez le filtre souhaité, une ou deux tasses (18 ou 19), et insérez-le dans le porte-filtre (21).
- Versez 1 tasse (17) non remplie dans le cas de 1 tasse de filtre et appuyez légèrement avec un presseur.
- Versez 2 tasses (17) non remplies dans le cas de 2 tasses de filtre et appuyez légèrement avec un presseur.
- Montez le porte-filtre (21) dans son siège (13). Insérez le porte-filtre en correspondance avec le symbole ☞ et tournez dans le sens des aiguilles d'une montre par rapport au symbole ☛. Placez une ou 2 tasses à café sous le bec (22).
- Appuyez sur le bouton (9 - ☞) pour une tasse d'expresso ou sur le bouton (10 - ☛) pour deux tasses.
- Le bouton scintille. Il y a une courte phase de chargement en eau, puis le café sort des becs (22).
- Une fois la quantité souhaitée atteinte, appuyez à nouveau sur le bouton clignotant pour arrêter la distribution.

**AVERTISSEMENT:** ne retirez pas le porte-filtre pendant le fonctionnement. À la fin de l'érogation, attendez 10 secondes avant de retirer le porte-filtre. Retirez lentement le porte-filtre pour éviter les éclaboussures.

- À la fin de la distribution, les lumières restent allumées et vous pouvez préparer un autre café.
- Si l'utilisation est terminée, éteignez la machine à l'aide du bouton (7).

**AVERTISSEMENT:** après utilisation, ne laissez pas le porte-filtre (21) inséré dans son siège (13) afin de ne pas endommager le joint présent dans le siège du porte-filtre.



## PRÉPAREZ DU CAFÉ AVEC DES DOSETTES

- Insérez la fiche dans la prise de courant et appuyez sur le bouton (7) pour l'allumer. Les lumières des boutons clignotent pour indiquer que l'appareil chauffe, puis elles restent allumées lorsque est prêt.
- Sélectionnez le filtre POD dosette (20) et insérez-le dans le porte-filtre (21).
- Insérez une capsule dans le filtre et appuyez dessus avec vos doigts. La dosette doit être bien centrée et bien poussée vers le bas. Si les pièces de papier externes dépassent du filtre, pliez-les vers l'intérieur.

**AVERTISSEMENT:** Si la dosette n'est pas insérée correctement ou si les pièces de papier externes ne sont pas bien pliées, le porte-filtre peut ne pas se resserrer et des gouttes peuvent sortir du porte-filtre.

- Montez le porte-filtre (21) dans son siège (13). Insérez le porte-filtre en correspondance avec le symbole ☞ et tournez dans le sens des aiguilles d'une montre par rapport au symbole ☛.
- Placez une tasse de café sous le bec (22). Appuyez sur le bouton (9 - ☞).
- Le bouton scintille. Il y a une courte phase de chargement en eau, puis le café sort des becs (22).
- Une fois la quantité souhaitée atteinte, appuyez à nouveau sur le bouton clignotant pour arrêter la distribution.

**AVERTISSEMENT:** ne retirez pas le porte-filtre pendant le fonctionnement. À la fin de l'érogation, attendez 10 secondes avant de retirer le porte-filtre. Retirez lentement le porte-filtre pour éviter les éclaboussures.

- À la fin de la distribution, les lumières restent allumées et vous pouvez préparer un autre café.
- Lors du retrait du porte-filtre, la dosette peut rester attachée au siège du porte-filtre (13). Pour le retirer, inclinez le porte-filtre vers le bas ou retirez-le doucement à l'aide d'un couteau.
- Si l'utilisation est terminée, éteignez la machine à l'aide du bouton (7).

## FAIRE DE LA MOUSSE DE LAIT POUR LE CAFÉ

- Préparez le café comme décrit précédemment, en utilisant une tasse à expresso si vous voulez préparer un macchiato, ou une tasse plus grande si vous voulez un cappuccino.

- Mettez le lait entier dans un pichet en acier inoxydable, remplissant un tiers de la capacité.
- Appuyez sur le bouton vapeur (11 - ). La lumière de la vapeur scintille pour indiquer que l'appareil chauffe, puis ils restent allumés lorsque l'appareil est prêt.



**ATTENTION, Risque de brûlure: lors de l'érosion à la vapeur, ne dirigez pas le jet vers vous-même ou vers d'autres personnes. Saisissez la buse vapeur uniquement à partir de la poignée en caoutchouc: ne touchez pas les pièces métalliques.**

- Dirigez le tube d'érogation de vapeur (5) dans un récipient vide, puis tournez le bouton (3) dans le sens inverse des aiguilles d'une montre: de l'eau sera d'abord libérée, puis de la vapeur. Arrêtez le jet de vapeur faisant tourner le bouton "0".
- Dirigez le tube d'érogation à la vapeur (5) dans le pichet, en immergeant bien le tube dans le lait.
- Tournez le bouton (3) dans le sens inverse des aiguilles d'une montre: le tube commencera à distribuer de la vapeur.
- Pendant l'érogation à la vapeur, déplacez et tournez le pichet afin de laisser le jet arriver à tout le lait.
- Lorsque vous voyez de la mousse dans le pichet, le lait est moussé. Arrêtez le jet de vapeur faisant tourner le bouton "0". Versez la mousse de lait dans la tasse de café préparée auparavant.

**AVERTISSEMENT:** Après chaque utilisation de la buse vapeur (5), veillez à activer la vapeur pendant quelques secondes afin d'éliminer tout résidu de lait et à nettoyer la buse (5) à l'aide d'un chiffon humide pour la maintenir propre.

### **BAISSER LA TEMPERATURE APRES UTILISATION DU JET DE VAPEUR**

La vapeur exige une température plus élevée pour le café. Pour préparer un café (ou distribuer de l'eau chaude) après avoir distribué de la vapeur, abaissez la température.

- Appuyez sur l'un des boutons de préparation du café (9 - ) or (10 - ). Les lumières des boutons clignotent pour indiquer que l'appareil chauffe, puis elles restent allumées lorsque l'appareil est prêt.
- Pour faire baisser la température plus rapidement, vous devez libérer de la vapeur.
- Dirigez le tube d'érogation de vapeur (5) dans un récipient vide, puis tournez le bouton (3) dans le sens inverse des aiguilles d'une montre: l'eau mélangée à de la vapeur sera libérée.
- Lorsque les lumières des boutons cessent de clignoter et restent stables, la température a suffisamment baissé et la machine est prête à faire du café. Arrêtez la vapeur en tournant le bouton sur "0".

### **DISTRIBUER DE L'EAU CHAUDE**

- Allumez la machine en mode de distribution de café (avec thermomètre en zone verte).

**ATTENTION, Risque de brûlure: lors de la distribution à l'eau chaude, ne dirigez pas le jet vers vous-même ou vers d'autres personnes. Saisissez la buse vapeur uniquement à partir de la poignée en caoutchouc: ne touchez pas les pièces métalliques.**

- Dirigez la buse de vapeur (5) dans une tasse, puis tournez le bouton (3) dans le sens inverse des aiguilles d'une montre: de l'eau chaude est libérée. Lorsque la quantité d'eau désirée a été obtenue, arrêtez le jet de vapeur faisant tourner le bouton "0".

### **VIDER LE RÉCIPIENT ET DÉBLOQUER ÉVENTUELLEMENT LA POMPE**



Veillez éviter de finir l'eau dans le récipient, mais au cas où cela se produirait:

- Lorsque l'eau s'épuise, la machine fait un bruit fort et inhabituel. Éteignez immédiatement et versez de l'eau dans le réservoir. Lors du redémarrage suivant, la pompe peut ne pas charger l'eau correctement. Pour aider à remplir l'eau, il est recommandé de distribuer de l'eau chaude à partir de la buse (5).
- Dirigez la buse de vapeur (5) dans une tasse, puis tournez le bouton (3) dans le sens inverse des aiguilles d'une montre: de l'eau chaude ou la vapeur est libérée. Arrêtez le jet de vapeur faisant tourner le bouton "0".

### **FONCTIONS EN VEILLE, ARRÊT AUTOMATIQUE, ARRÊT**

Pour limiter la consommation d'énergie lorsqu'elle n'est pas utilisée, cette machine dispose de 3 fonctions.

**Fonction Stand-by:** pendant 30 minutes à partir de la dernière utilisation, la machine reste en veille et maintient l'eau à la bonne température, prête à faire du café.

**Fonction Auto-Off:** 30 minutes après la dernière utilisation, la machine s'éteint automatiquement. Pour préparer un café, appuyez sur l'un des boutons de préparation du café (9 - ) ou (10 - ). Les lumières des

boutons clignotent pour indiquer que l'appareil chauffe, puis elles restent allumées lorsque l'appareil est prêt.



**Fonction OFF:** la machine peut être éteinte à tout moment en appuyant sur l'interrupteur principal (7).

## FONCTIONS











### RÉGLAGE DE LA LONGUEUR DU CAFÉ

Le temps d'érogation est fixé à 25 secondes pour une tasse et à 38 secondes pour 2 tasses.

Pour modifier ce réglage, pour l'un des boutons (9) ou (10), effectuez cette procédure :











- Placer une ou deux tasses sous les buses de sortie du café (22)
- Choisissez le bouton (9 - ) ou (10 - ) dont vous souhaitez régler le temps de distribution et maintenez-le enfoncé pendant toute la durée de la distribution.
- Relâchez le bouton lorsque la longueur du café est celle souhaitée. Les lumières clignotent 3 fois. Lors des distributions suivantes, la machine distribuera selon le nouveau réglage.

### RÉGLAGE DE LA TEMPÉRATURE DU CAFÉ

- Maintenez enfoncé le bouton vapeur (11 - ) pendant 5 secondes.
- La machine est en mode « setup » et les voyants des 3 boutons clignotent tour à tour
- Appuyez sur la touche (9 - ) , la machine affiche la température actuellement réglée:
  - o touche (9 - ) allumé: basse température 70±5°C
  - o touche (9 - ) et (10 - ) allumé: moyenne température 75±5°C
  - o touche (9 - ) , (10 - ) et (11 - ) allumé: haute température 80±5°C
- Au bout de quelques secondes, les voyants clignotent à tour de rôle, à ce stade appuyer pour régler la nouvelle température d'infusion.
  - o touche (9 - ) : régler la basse température 70±5°C
  - o touche (10 - ) : régler la moyenne température 75±5°C
  - o touche (11 - ) : régler la haute température 80±5°C
- Le voyant du bouton (9) clignote 3 fois pour indiquer que la nouvelle température a été réglée.

### AJUSTEMENT DE LA DURETÉ DE L'EAU

La dureté de l'eau affecte la fréquence de l'opération de détartrage (page 11). La dureté est pré-réglée sur «Moyenne». Si vous utilisez de l'eau minérale (moins dure) ou de l'eau du robinet (plus dure) :

- Maintenez enfoncé le bouton vapeur (11 - ) pendant 5 secondes.
- La machine est en mode « setup » et les voyants des 3 boutons clignotent tour à tour
- Appuyez sur la touche (10 - ) , la machine affiche la dureté actuellement réglée:
  - o touche (9 - ) allumé: basse dureté
  - o touche (9 - ) et (10 - ) allumé: moyenne dureté
  - o touche (9 - ) , (10 - ) et (11 - ) allumé: haute dureté
- Après quelques secondes les lumières clignotent à tour de rôle ; appuyez pour régler la dureté de l'eau.
  - o touche (9 - ) : régler la basse dureté
  - o touche (10 - ) : régler la moyenne dureté
  - o touche (11 - ) : régler la haute dureté
- Le voyant du bouton (10) clignote 3 fois pour indiquer que la nouvelle dureté a été réglée.

## NETTOYAGE

**Débranchez le cordon d'alimentation de la prise électrique et laissez l'appareil se refroidir avant de le nettoyer. Ne pas laver les pièces de l'appareil au lave-vaisselle.**

La machine doit être nettoyée régulièrement et quotidiennement, pour la maintenir efficace et prolonger la durée de vie de l'appareil.

## RÉSERVOIR ET BOÎTIER

Nettoyez les parties fixes du boîtier (6) avec un chiffon doux et humide. Ne plongez pas le corps principal dans l'eau. Dans tous les cas, évitez que des éclaboussures d'eau ou d'autres liquides n'atteignent ces parties. Nettoyez périodiquement le réservoir (2) et le couvercle (1) avec une éponge douce et un détergent à vaisselle. Rincez et séchez bien avant de les réassembler.

## GRILLE ET RESERVOIR COLLECTEUR D'ÉGOUTTEMENT

N'oubliez pas de vider le récipient (16) au moins une fois par semaine. Il y a aussi un flotteur (14): si le flotteur sort de la grille (15), le plateau est trop plein et doit être vidé.

Nettoyer périodiquement la grille (15) et le bac d'égouttage (16):

- Démontez ces pièces et vider le récipient (16).
- Laver avec une éponge douce et un détergent à vaisselle. Rincez et séchez bien avant de les réassembler.

## FILTRES (18 – 19 – 20)

Avec l'utilisation, les trous du filtre pourraient se boucher. Vérifiez visuellement qu'ils sont libres.

S'ils sont bouchés, placez le filtre dans le porte-filtre et assemblez la machine sans ajouter le café. Appuyez sur le bouton 2 tasses (10) pour dissoudre les impuretés et les résidus de café.

Si vous remarquez la formation de calcaire, plongez les filtres dans une solution d'eau et de vinaigre et laissez agir pendant 6 heures. Ensuite, lavez les filtres avec un détergent à vaisselle, rincez et séchez.

## SIÈGE POUR RELIER LE PORTE-FILTRE (13)

**AVERTISSEMENT:** après utilisation, ne laissez pas le porte-filtre (21) inséré dans son siège (13) afin de ne pas endommager le joint présent dans le siège du porte-filtre.

Avec l'utilisation, des impuretés et des résidus de café peuvent se former même dans le siège du porte-filtre (13). Vérifiez périodiquement l'état de cette pièce et, si vous remarquez des impuretés, procédez au nettoyage.

Utilisez une éponge souple, déverrouillez doucement les trous avec une aiguille et distribuez de l'eau chaude sans monter le porte-filtre (mettez une grande tasse en dessous et appuyez sur le bouton 2 tasses, répétez 2 fois).

## BUSE VAPEUR (5)

**ATTENTION:** nettoyez la buse vapeur uniquement lorsqu'elle est froide

Après chaque utilisation de la buse vapeur (5), distribuez de la vapeur pendant quelques secondes pour le nettoyer des résidus de lait et nettoyez la buse avec un chiffon humide. Au moins une fois par mois, nettoyez les pièces du distributeur:



- Retirez la buse vapeur (5) vers le bas. Retirez la poignée en silicone (4) en la tirant vers le bas.
- Nettoyez la buse vapeur interne avec un chiffon humide.
- Nettoyez périodiquement la buse (5) et la poignée (4) avec une éponge douce et un détergent à vaisselle. Rincez et séchez bien avant de les réassembler

## DÉCALCIFICATION

Le nettoyage de la machine à café est nécessaire pour la faire fonctionner efficacement. Cependant, en fonction de la qualité de l'eau utilisée, notamment si elle est dure ou calcaire, des dépôts de calcaire et d'autres impuretés peuvent se former et affecter la fonctionnalité de l'appareil.

Dans ce cas, il est nécessaire de détartrer les circuits internes. Pour ce faire, utilisez un produit de détartrage spécifique pour les machines à café, facilement disponible dans les magasins spécialisés et les centres de service. **ATTENTION: le fabricant n'assume aucune responsabilité pour les dommages causés à la machine par l'utilisation de produits non conformes.**

La cafetière a besoin de décalcification lorsque les trois voyants de l'écran sont tous allumés en continu:

1. Placez un filtre dans le porte-filtre et fixez-le à l'emplacement prévu sans ajouter le café.
2. Remplissez le récipient en mélangeant de l'eau et du détartrant, aux doses indiquées dans l'emballage du détartrant. Remplir jusqu'au niveau MAX et placez un récipient sous la lance vapeur (5).
3. Maintenez enfoncé le bouton vapeur (11 - ) pendant 5 secondes.
4. Déplacez le bouton vapeur (3) en position  et appuyez à nouveau sur le bouton vapeur (11 - ).

5. De l'eau commence à sortir de la buse vapeur (5).
  6. Au bout de 2 minutes, tournez le bouton vapeur (3) sur la position OFF et déplacez le récipient sous les buses de sortie du café (22). Attendez que la machine termine l'opération de détartrage
  - À ce stade, il est nécessaire de rincer les circuits internes pour éliminer les résidus éventuels de détartrant:
  7. Retirez le réservoir (2) et lavez-le avec une éponge douce et un détergent à vaisselle.
  8. Remplissez le réservoir avec de l'eau fraîche et remettez-le sur la machine à café.
  9. Placez un récipient de 250ml sur la grille (15) et appuyez sur (10 - ).
  10. Videz le récipient et placez-le sous l'embout vapeur.
  11. Tournez le bouton (3) et laissez l'eau chaude s'écouler pendant 30 secondes. Vider le conteneur.
- La machine est maintenant prête à préparer à nouveau du café.

## DÉPANNAGE

Problème	Cause	Solution
3 voyants allumés fixement	Notification de détartrage La voiture ne fonctionne pas	Effectuer l'opération de détartrage
3 voyants allumés clignotants	Défaut du thermostat NTC	Contactez l'assistance
Aucune vapeur n'est générée	Température incorrecte	Attendez que le voyant de vapeur cesse de clignoter.
	Le réservoir est vide / mal inséré	Remplir le réservoir d'eau / Insérez bien le réservoir en le pressant vers le bas
	Buse de vapeur bouchée	Retirez la buse vapeur (5). À l'aide d'une aiguille, retirez toute incrustation dans le trou de sortie de vapeur. Si le problème persiste, effectuez un détartrage.
Le café s'écoule autour du bord du porte-filtre	Trop café moulu dans le filtre et le porte-filtre ne peut pas être bien fixé	Éteignez la machine et attendez qu'elle refroidisse, nettoyez le siège du porte-filtre comme décrit dans la section "Nettoyage". Lorsque vous utilisez agin, versez moins de café dans le filtre.
	Il y a de café moulu dans la bague d'étanchéité du siège du porte-filtre	
	Les trous de filtre sont bloqués	Nettoyer le filtre
	Porte-filtre mal placé	Assurez-vous de bien fixer le porte-filtre.
Le café sort trop lentement ou pas de café	Le réservoir est vide / mal inséré	Remplir le réservoir / Bien insérer le réservoir en appuyant vers le bas
	Le café moulu est trop pressée	Appuyez moins sur le café moulu
	Le café moulu est trop fine	Utilisez une mouture plus épaisse
	Trop de café dans le filtre	Insérer moins de café
	Les trous de filtre sont bloqués	Nettoyer le filtre
	Les trous de la sortie d'eau dans le siège du porte-filtre sont bouchés	Allumez sans porte-filtre et laissez l'eau sortir. Si le problème persiste, effectuez un détartrage.
Fuite d'eau au fond de la machine	Le bac d'égouttement est rempli	Veillez nettoyer le bac d'égouttement
	Le réservoir d'eau n'est pas bien monté	Insérez bien le réservoir en le pressant vers le bas
Bruit fort et inhabituel	Le réservoir d'eau est vide et la pompe ne peut pas prélever d'eau	Verser l'eau dans le réservoir d'eau
La vapeur ne peut pas mousser.	Température incorrecte	Attendez que le voyant de vapeur cesse de clignoter.
	Utilisez du lait écrémé	Utilisez du lait entier



## CARACTÉRISTIQUES TECHNIQUES

- Alimentation: AC 220-240V ~50-60Hz. Puissance: 1230-1465W
- 15 Bar, pompe ULKA
- 3 filtres: Dosettes, café moulu 1 ou 2 tasses
- Mousseur à lait, Réchauffeur de tasse



### RÉSIDUS D'APPAREILS ÉLECTRIQUES ET ÉLECTRONIQUES

L'appareil est composé par quelques parties non biodégradables et des substances potentiellement toxiques pour l'environnement, s'elles ne sont pas correctement éliminées; d'autres parties peuvent être recyclés. C'est le devoir de chacun contribuer à la santé écologique de l'environnement en observant les correctes procédures d'élimination. Le symbol montré à coté indique que l'appareil répond aux exigences des nouvelles directives introduites par la tutelle de l'environnement (2002/96/EC, 2003/108/EC, 2002/95/EC, 2012/19/EC) et qu'il doit être éliminé correctement à la fin de son période de vie. Demandez des informations chez votre mairie, si vous voulez savoir la localisation des centres de dépôt de ce type de résidus. Ceux qui n'éliminent pas l'appareil selon les indications de ce paragraphe répondront selon les termes des lois en vigueur.





Per conoscere l'assistenza più vicina a Voi, o richiedere questo manuale in formato elettronico, contattare il numero di telefono 0541/694246, fax 0541/756430, o l'indirizzo E-Mail [assistenza@trevidea.it](mailto:assistenza@trevidea.it) e chiedere del responsabile Centri Assistenza.

*To find the nearest service center, please call the telephone number 0541 694246, fax number 0541 756430 or contact us at [assistenza@trevidea.it](mailto:assistenza@trevidea.it) asking for the service centers supervisor.*

**La TREVIDEA S.r.l. si riserva il diritto di apportare a questi apparecchi modifiche ELETTRICHE - TECNICHE - ESTETICHE e/o sostituire parti senza alcun preavviso, ove lo ritenesse più opportuno, per offrire un prodotto sempre più affidabile, di lunga durata e con tecnologia avanzata.**

**TREVIDEA S.r.l. si scusa inoltre per eventuali errori di stampa.**

L'apparecchio è conforme ai requisiti richiesti dalle direttive dell'Unione Europea ed è pertanto marcato con il marchio CE

*Appliance is conform to the pertinent European regulation*

*and is therefore marked with the CE mark.*



[www.g3ferrari.it](http://www.g3ferrari.it)

TREVIDEA S.r.l.

**TREVIDEA S.R.L. – Strada Consolare Rimini – San Marino n. 62 – 47924 –  
RIMINI (RN) - ITALY**

MADE IN CHINA