

# G FERRARI®

BY TREVIDEA

MOD.:

**G20072**

**MANUALE D'USO**

**USER MANUAL**

IT

EN

PT

ES

DE

FR

Technical model: ZZJ832



Estrattore di succo

Slow juicer

**PUROSUCCO**

[www.g3ferrari.eu](http://www.g3ferrari.eu)

## **ITA: INDICE**

Simbologia.....	p. 2
Avvertenze di sicurezza.....	p. 3
Informazioni d'uso.....	p. 5
G20072.....	p. 6
Nomenclatura.....	p. 6
Assemblaggio.....	p. 7
Al primo utilizzo.....	p. 7
Funzionamento.....	p. 7
Consigli per un corretto utilizzo.....	p. 8
Pulizia.....	p. 8
Caratteristiche tecniche.....	p. 8
Trattamento dei rifiuti delle apparecchiature elettriche ed elettroniche.....	p. 37

## **ENG: INDEX**

Symbols.....	p. 2
G20072.....	p. 6
Safety instructions.....	p. 8
General information.....	p. 10
Description of parts.....	p. 12
Assembly.....	p. 12
First use.....	p. 12
Operating the unit.....	p. 13
Tips for a correct use.....	p. 13
Cleaning.....	p. 13
Technical features.....	p. 13
Waste of electric and electronic equipment (WEEE Directive).....	p. 37

**PORTUGUES:**..... p. 14

**ESPAÑOL**..... p. 19

**DEUTSCH**.....p. 25

**FRANCAIS**..... p. 31

## CLASSI DI PROTEZIONE / PROTECTION CLASSES

**ATTENZIONE**  
**RISCHIO DI SCOSSE ELETTRICHE**  
**NON ESPORRE A PIOGGIA E UMIDITA'**



**WARNING**  
**ELECTRIC SHOCK RISK**  
**DO NOT EXPOSE TO RAIN OR MOISTURE**



ATTENZIONE: NON APRITE L'APPARECCHIO. ALL'INTERNO NON VI SONO COMANDI MANIPOLABILI DALL'UTENTE NE' PARTI DI RICAMBIO. PER TUTTE LE OPERAZIONI DI SERVIZIO RIVOLGERSI AD UN CENTRO DI ASSISTENZA AUTORIZZATO.

Se l'apparecchio ha impresso i simboli sottostanti, significa che le caratteristiche tecniche sono corrispondenti al simbolo.



Questo simbolo segnala la presenza all'interno del prodotto di componenti operanti ad alta tensione; non apritelo in nessun caso.

**This symbol warns the user that un-insulated dangerous voltage inside the system may cause an electrical shock. Do not open the case.**



Questo simbolo indica che l'apparecchio appartiene alla **Classe I**: ciò significa che l'apparecchio ha una spina che comprende il polo di messa a terra e va usata esclusivamente su prese provviste di messa a terra.

**Class I Appliance symbol. This means the appliance must have the chassis connected to electrical earth/ground by an earth conductor.**



Attenzione: questo simbolo indica all'utente istruzioni importanti da leggere e da rispettare durante l'utilizzo del prodotto.

**Caution: this symbol reminds the user to read carefully the important operations and maintenance instructions in this owner's guide.**

## **AVVERTENZE DI SICUREZZA**

Di seguito sono riportate importanti indicazioni riguardanti l'installazione, l'uso e la manutenzione; conservare con cura questo libretto per ogni ulteriore consultazione; utilizzare il prodotto solo nel modo indicato dal presente libretto di istruzioni; ogni altro uso è da considerare improprio e pericoloso; perciò il costruttore non può essere considerato responsabile nel caso in cui vi siano danni derivanti da usi impropri, erronei ed irragionevoli.

Prima dell'uso verificare l'integrità dell'apparecchio: in caso di dubbio non utilizzarlo e rivolgersi all'assistenza.

Non lasciare gli elementi dell'imballaggio (sacchetti in plastica, polistirolo espanso, chiodi, graffette, ecc.) alla portata dei bambini in quanto sono potenziali fonti di pericolo; inoltre, ricordiamo che questi, devono essere oggetto di raccolta differenziata.

Accertarsi che i dati di targa siano compatibili con quelli della rete elettrica; l'installazione deve essere effettuata in base alle istruzioni del costruttore considerando la potenza massima indicata in targa; un'errata installazione può causare danni a persone, animali o cose, per i quali il costruttore non può essere considerato responsabile.

Se fosse necessario l'uso di adattatori, prese multiple e prolunghe utilizzare quelli conformi alle vigenti norme di sicurezza; non superare i limiti di assorbimento indicati su adattatore e/o prolunghe, nonché quello di massima potenza marcato sull'adattatore multiplo.

Non lasciare l'apparecchio inutilmente inserito; meglio staccare la spina dalla rete di alimentazione quando l'apparecchio non viene utilizzato.

Scollegare sempre l'apparecchio dall'alimentazione se lasciato incustodito.

Le operazioni di pulizia devono essere effettuate dopo aver staccato la spina.

Qualora l'apparecchio sia fuori uso e si sia deciso di non ripararlo, si raccomanda di renderlo inutilizzabile tagliando il cavo di alimentazione.

- Non avvicinare il cavo di alimentazione a oggetti taglienti o a superfici calde e non tirarlo per staccare la spina. Non lasciarlo penzolare dal piano di lavoro dove un bambino potrebbe afferrarlo. Non utilizzare il prodotto in caso di danni al cavo di alimentazione, alla spina o in caso di cortocircuiti; fare riparare il prodotto da un centro di assistenza autorizzato.
- Non esporre il prodotto a condizioni atmosferiche dannose come pioggia, umidità, gelo, ecc. Conservarlo in luoghi asciutti. Non maneggiare o toccare il prodotto con mani bagnate o a piedi nudi.
- Questo prodotto non deve essere utilizzato dai bambini, nemmeno se hanno più di 8 anni.
- Questo apparecchio può essere utilizzato da persone con ridotte capacità fisiche, sensoriali o mentali o con mancanza di esperienza o conoscenza se a loro è stata assicurata sorveglianza oppure se hanno ricevuto istruzioni sull'uso in sicurezza dell'apparecchio.
- I bambini non devono giocare con l'apparecchio.
- Tenere il prodotto ed il cavo di alimentazione fuori dalla portata dei bambini sotto 8 anni.

Se il cavo di alimentazione è danneggiato, o in caso di guasto e/o di cattivo funzionamento non manomettere l'apparecchio. L'eventuale riparazione deve essere effettuata dal costruttore o dal suo servizio assistenza tecnica o comunque da una persona con qualifica simile, in modo da prevenire ogni rischio. Il mancato rispetto di quanto sopra può compromettere la sicurezza dell'apparecchio e far decadere i termini di garanzia.

- L'apparecchio non è progettato per essere usato attraverso timer esterni o telecomandi. Prima di ogni utilizzo svolgere il cavo di alimentazione.

- Questo apparecchio è progettato per uso domestico o applicazioni simili come: cucine per il personale in negozi, uffici o altri luoghi di lavoro, per i clienti in hotel, motel, bed & breakfast o residence.
- Non sottoporre il prodotto ad urti, potrebbero danneggiarlo. Utilizzare solo ricambi ed accessori originali e compatibili.

## INFORMAZIONI D'USO

Al primo utilizzo lavare con cura le parti che andranno a contatto con gli alimenti: contenitore, bicchiere, coperchio, filtro, estrattore, premi-alimenti.

 **ATTENZIONE: montare correttamente il prodotto prima di azionarlo. Staccare la spina dalla presa elettrica prima di toccare qualsiasi accessorio.**

Non inserire pezzi troppo grandi, specialmente se si tratta di alimenti duri. Si consiglia di pre-tagliare frutta e verdura per ottenere un succo migliore.

Quando si lavora della frutta togliere il nocciolo e eventuali scorze dure.

Per inserire gli alimenti utilizzare solo l'apposito premicibo.

Con il prodotto acceso, non inserire dita o oggetti nell'apertura per inserimento degli alimenti.

Nell'utilizzo accostare sempre al beccuccio di uscita del centrifugato il contenitore di raccolta.

Se il prodotto non è correttamente montato, un dispositivo di sicurezza ne impedisce il funzionamento. Nel caso in cui il prodotto non si accenda, verificarne il montaggio.

Dopo ogni utilizzo vuotare il contenitore di raccolta scarti.

Non lasciare mai l'apparecchio incustodito mentre è in funzione.

Non utilizzare l'apparecchio in funzione continua per più di 10 minuti; in tal caso intervallare con almeno 5 minuti di riposo.

Non immettere alimenti troppo caldi (Temperatura massima 60 C°). Non usare acqua calda.

Non immergere il prodotto e/o i suoi accessori in acqua bollente.

Staccare la spina dalla presa elettrica subito dopo l'uso e/o prima di toccare qualsiasi accessorio. Se qualche alimento si blocca sul filtro o sulle lame, spegnere il prodotto. Provare a sbloccarlo premendo il pulsante REVERSE per 5 secondi per attivare la funzione di rotazione inversa, quindi riaccendere l'estrattore.

Una volta terminato l'uso dell'apparecchio, si consiglia di avvolgere il cavo di alimentazione in modo da assicurare una maggiore pulizia dello stesso, ed evitare il rischio di danneggiamenti.

Per la pulizia seguire le istruzioni riportate nel paragrafo "Pulizia".

Non immergere il corpo motore in acqua o in altri liquidi; per pulirlo utilizzare un panno umido.

Questo prodotto non è adatto per spremere cereali e zuccheri di canna.

### NOMENCLATURA G20072

1. Premicibo
2. Coperchio
3. Trivella
4. Filtro con mescolatore
5. Camera di spremitura - contenitore
  - 5a - Foro uscita scarti
  - 5b - Foro uscita succo, con tappo
6. Corpo motore
7. Bicchiere raccogli succo e Contenitore raccogli scarti
8. Spazzolino
9. Tasto accensione e reverse

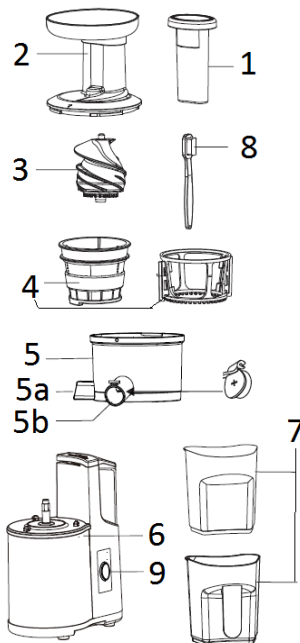

## ASSEMBLAGGIO

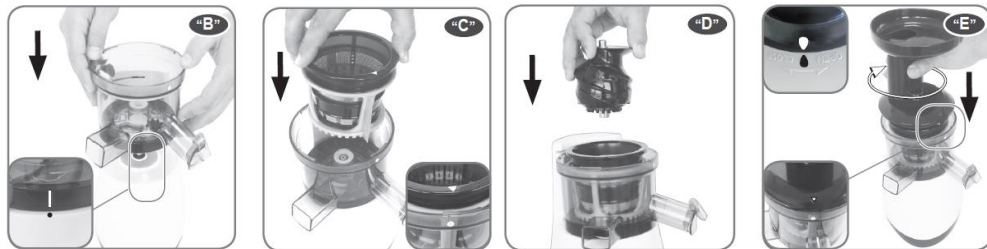

- Posizionare il corpo motore (6) su una superficie piana e stabile.
- Posizionare la camera di spremitura (5), incastrandola al corpo motore (6) come mostrato in Fig. B. Controllare che le parti si incastrino saldamente.
- Inserire il filtro ed il mescolatore (4) all'interno della camera, bloccandolo negli appositi incastri posti alla base della camera di spremitura (Fig. C).
- Inserire la trivella (3) all'interno del filtro (4), assicurandosi che sia ancorata saldamente alla base (Fig. D).

**NOTA:** La camera di spremitura (5) è equipaggiata con un tappo in gomma, montato nella base della camera stessa in corrispondenza del foro di uscita degli scarti. Assicurarsi che il tappo sia inserito **PRIMA DELL'UTILIZZO** come mostrato in Fig. B. Durante le operazioni di pulizia aprire il tappo di gomma (Fig. A) per consentire di estrarre ogni residuo che si potrebbe depositare nel beccuccio di fuoriuscita degli scarti.

- Appoggiare il coperchio (2) sulla camera di spremitura (Fig. E) e ruotarlo in senso orario per bloccarlo in prossimità del freccia sul corpo motore.

**ATTENZIONE:** se il coperchio superiore (2) non è stato bloccato correttamente l'apparecchio non può essere azionato.

- Appoggiare il vassoio tondo ed il premi cibo (1) sopra al coperchio (2). Posizionare il bicchiere di raccolta del succo (7) in corrispondenza del beccuccio di uscita del succo; posizionare quindi il contenitore di raccolta degli scarti (7) sotto al canale di uscita delle bucce.
- L'estrattore è assemblato e pronto per l'uso (Fig. F).

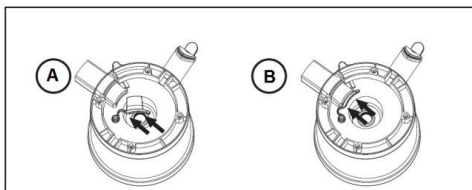

## AL PRIMO UTILIZZO

Smontare e montare l'estrattore alcune volte senza inserire la spina e senza aggiungere frutta o verdura. Eseguire queste operazioni per fare pratica con l'oggetto.

Lavare con cura le parti che andranno a contatto con gli alimenti: contenitore, bicchieri di raccolta scarti e succo, coperchio, filtro, trivella. Gli altri accessori con parti elettriche, come il blocco motore, vanno puliti con un panno umido e asciugati con cura prima dell'utilizzo.

## FUNZIONAMENTO

1. Effettuare il montaggio seguendo le istruzioni riportate nel paragrafo precedente.
2. Lavare, pulire e tagliare la frutta o la verdura grossolanamente, avendo cura di rimuovere le parti dure come ad esempio noccioli o grossi semi.
3. Portare il tasto di azionamento su ON.
4. Inserire gli alimenti nell'apposita apertura e spingerli delicatamente con il premicibo (1).
5. L'apparecchio dividerà succo e scarti versandoli rispettivamente nel bicchiere e nel contenitore.
6. Inserire gli alimenti fino ad ottenere la quantità desiderata di succo.

**ATTENZIONE:** non utilizzare per più di 10 minuti in modo continuato. Intervallare con pause di 5 minuti tra un ciclo completo ed il successivo.



## CONSIGLI PER UN CORRETTO UTILIZZO

- Se l'apparecchio si blocca durante l'uso o si individua un malfunzionamento dello stesso, spegnerlo immediatamente poiché qualche residuo potrebbe aver bloccato la trivella. Tentare di rimuovere il blocco, azionando l'estrattore in modalità REVERSE, tenendo premuto il pulsante "R" per 5 secondi. Procedere nuovamente con l'utilizzo normale per controllare il corretto funzionamento dell'apparecchio.
- Se durante l'utilizzo non escono più scarti, pur inserendo frutta, potrebbe essersi otturato il foro di uscita degli scarti. Ciò può succedere soprattutto con frutta fibrosa come l'ananas. In tal caso far defluire tutto il succo dal contenitore e pulire manualmente il foro otturato.
- Non spingere troppo forte il cibo attraverso l'apposita apertura sulla camera di spremitura, ma introdurlo in modo delicato.
- Chiudendo il tappo sul beccuccio di fuoriuscita del succo, è possibile rilasciare l'esatta quantità di succo di frutta senza sprechi e senza sporcare il piano.
- Tenendo il tappo chiuso, grazie al sistema mescolante integrato al filtro (4), è possibile mescolare succhi diversi direttamente nel contenitore, in modo da ottenere un succo ben amalgamato.
- Non è necessario smontare e lavare la camera durante ogni sessione di spremitura. Basta chiudere il tappo, versare acqua pulita nell'apertura e lasciar funzionare l'apparecchio per 15-20 secondi. Spegnerlo la macchina e aprire il tappo del succo per scaricare l'acqua sporca.

## PULIZIA

**ATTENZIONE: Staccare la spina dalla presa elettrica prima di ogni operazione di pulizia.**

- Non immergere il corpo motore in acqua, ma lavarlo con un panno umido e detersivi non abrasivi. Evitare inoltre qualsiasi infiltrazione di acqua nel corpo motore.
- Smontare tutte le parti rimovibili (camera di spremitura, filtro, coperchio, premicibo, trivella e bicchieri) e lavarle come normali stoviglie con una spugna non abrasiva e detersivo per piatti. Asciugarle completamente prima di rimontarle.

## CARATTERISTICHE TECNICHE

- Alimentazione: AC 220-240V~50/60Hz. Potenza 150W
- Kb 10 min, Tempo di riposo > 5min
- Velocità di rotazione 55 RPM
- Filtro in microtrama
- Blocco di sicurezza

## **ENGLISH:** SAFETY INSTRUCTIONS

The following are important notes on the installation, use and maintenance; save this instruction manual for future reference; use the equipment only as specified in this guide; any other use is considered improper and dangerous; therefore, the manufacturer cannot be held responsible in the event of damages caused by improper, incorrect or unreasonable use.

Before use, ensure the equipment is undamaged; if in doubt, do not attempt to use it and contact the authorized

service center; do not leave packing materials (i.e. plastic bags, polystyrene foam, nails, staples, etc.) within the reach of children as they are potential sources of danger; always remember that they must be separately collected.

Make sure that the rating information given on the technical label are compatible with those of the electricity grid; the installation must be performed according to the manufacturer's instructions considering the maximum power of the appliance as shown on the label; an incorrect installation may cause damage to people, animals or things, for which the manufacturer cannot be considered responsible thereof.

If it is necessary to use adapters, multiple sockets or electrical extensions, use only those that comply with current safety standards; in any case do not exceed the power consumption limits indicated on the electrical adapter and / or extensions, as well as the maximum power shown on multiple adaptor.

Do not leave the unit plugged; better to remove the plug from the mains when the device is not in use. Always disconnect from power supply if you leave it unattended.

Cleaning operations should be carried out after unplugging the unit.

If the unit is out of order and you do not want to fix it, it must be made inoperable by cutting power cord.

- Do not allow the power cord to get closer to sharp objects or in contact with hot surfaces; do not pull it to disconnect the plug.

- Do not use the appliance in the event of damage to the power cord, plug, or in case of short circuits; to repair the product only address an authorized service center.

- Do not handle or touch the appliance with wet hands or bare feet. Do not expose the appliance to harmful

weather conditions such as rain, moisture, frost, etc.. Always store it in a dry place.

- Children must not play with the appliance.
- This appliance cannot be used by children, even if they're more than 8 years old.
- This appliance can be used by persons with reduced physical, sensory or mental capabilities or lack of experience and knowledge if they received supervision or instruction concerning use of appliance in a safe way and understand the hazards involved.
- Keep the appliance and its cord out of reach of children less than 8 years.

If the power cord is damaged, or in case of failure and / or malfunction do not tamper with the unit. The reparation must be done by manufacturer or by service center authorized by the manufacturer in order to prevent any risk. Failure to comply with the above may compromise the unit safety and invalidate the warranty.

- This appliance is intended to be used in household and similar applications such as: staff kitchen areas in shops, offices and other working environments; by clients in hotels, motels and other residential type environments; farm houses, bed and breakfast type environments.
- The appliance is not intended to be operated by means of an external timer or separate remote-control system.
- Before every use, unroll the power cord.
- Use original spare parts and accessories only.
- Do not subject the product to strong impacts, serious damages may result.

## **GENERAL INSTRUCTIONS**

Before using for the first time, carefully wash all the parts that will come in touch with food such as the container, the glass, lid, the filters and the mixer.



**CAUTION: install the appliance correctly before starting operations. Unplug the unit before touching any attachments.**

It is advisable to pre-cut foods to make a better centrifuged.

Do not insert large pieces in the chamber, especially hard foods. It is advisable to pre-cut food.

When operating with fruits, remove the pit first.

Enter the food by using the appropriate food-presser only. While the device is on, do not insert fingers or objects into the food opening.

During use, always pull the spout on the cup with lid foam-filter installed.

If the appliance is not correctly fitted, a safety device prevents operations. In the event that the product does not turn on, check if it was correctly installed.

After each use, empty the waste container.

Never leave the appliance unattended while it is running.

Do not use appliance for more than 10 minutes continuously, make a rest for at least 5 minutes.

Do not insert too hot food (maximum temperature 60 C°).

Do not insert hot water.

Do not immerse the product and / or its accessories in boiling water.

Unplug the power cord from the electrical outlet immediately after using and / or before you touch any accessory. If any food gets stuck on the filter or on the auger, turn off the product immediately. Try to unlock it by pressing REVERSE button for 5 seconds to activate the reverse rotation and then turn on the extractor again.

Once finished using the unit, it is advisable to wrap the power cord so as to ensure a better cleaning and to avoid the risk of damage. For cleaning, follow the instructions in section "Cleaning".

Do not immerse the motor unit in water or other liquids; clean it with a damp cloth.  
 This machine is not suitable for juicing cereals or sugar cane.

## DESCRIPTION OF PARTS G20072

- |                        |                          |                                    |                      |
|------------------------|--------------------------|------------------------------------|----------------------|
| 1. Food presser        | 2. Top cover             | 3. Auger                           | 4. Filter with mixer |
| 5. Chamber – Container | 6. Main unit             | 7. Juice jug with cap and Pulp jug |                      |
| 8. Brush               | 9. ON and reverse button |                                    |                      |

## ASSEMBLY

- Place the main unit (6) on a flat and stable surface.
- Place the chamber (5), fitting it to motor unit (6) as shown in Fig B). Ensure that the parts they fit securely.
- Place the filter (4) in the chamber, then lock it in position on the base of the chamber (Fig. C).



- Insert the auger (3) inside the filter (4), making sure it is securely anchored to the base (Fig. D).

**NOTE:** The squeezing chamber (5) is equipped with a rubber plug which is mounted on the base. Make sure the plug is inserted BEFORE USE (as shown in Figure B). At the same time, remove the rubber plug (Fig. A) during cleaning to remove any residue that may be deposited inside the chamber.

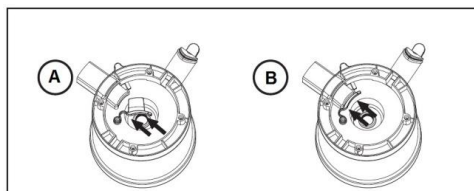

- Place the cover (2) on the chamber and turn it clockwise to lock it in place (see the arrow on the motor housing for reference as shown on Figure E).

**CAUTION:** If the top cover (2) has not been properly locked, the device doesn't work.

- Place the round tray and the food presser (19) over the lid (2). Put juice collector (7) in correspondence of the outlet nozzle of juice; then place pulp jug (7) under the output pulp spout.
- The slow juicer is assembled and ready for use (Fig. F).



## FIRST USE

Install the appliance several times without plugging it or adding any fruits or vegetables. Follow these steps to practice with the unit. Carefully wash all the parts that will come in touch with food such as the two containers, the chamber, the lid, the micro-mesh filter and the auger. Other accessories with electrical parts, such as the main unit, must be cleaned with a damp cloth and dry immediately.

## OPERATING THE UNIT

1. Perform the installation according to the instructions in the previous paragraph.
2. Wash, clean and cut fruits or vegetables coarsely, taking care to remove the hard parts such as the pit or large seeds.
3. To switch on the unit, push ON on the power button.
4. Insert fruits into the slot pushing them gently with the presser (1).
5. The slow juicer will pour the juice into the glass discarding the pulp in the container.
6. Enter foods until you get the desired amount of juice.

**CAUTION: Do not use for more than 10 minutes continuously. Remember to take a 5 minutes break after every full process.**

## TIPS FOR A CORRECT USE

- If the machine stops or becomes jammed during use, immediately turn it off as some residue may have blocked the auger. To fix the problem, activate the REVERSE mode by pressing and holding “R” button for 5 seconds. Operate again as usual to check if the appliance works normally.
- If during use the machine doesn't make any waste, even if you keep putting fruit, probably the waste outlet is stuck. Pour out all the juice from the container and clean waste outlet manually.
- Do not force the food through the opening on the crushing chamber, but place it gently.
- With the juice cap, you can store and mix your juices in the chamber and easily release the exact amount of juice without making any mess or waste.
- If you keep the juice outlet closed, thanks to the filter with mixing system (4), you can mix different juices in the container, to have a better result.
- It is not necessary to disassemble and wash the chamber during each juicing session. Simply close the juice cap, pour clean water into the running juicer and let it spin for 15-20 seconds. Turn off the appliance and open the juice cap and discharge the water and the residues.

## CLEANING

**CAUTION: Unplug the appliance from the power outlet before cleaning.**

- Do not immerse the motor unit in water, but wash it with a damp cloth and non-abrasive detergent. Also avoid any infiltration of water into the motor housing.
- All removable parts (such as the containers, the auger, top cover, fruit presser, filter and chamber) can be treated like normal dishes, washed with non-abrasive sponge and mild detergent. Dry completely before assembling the unit again.

## TECHNICAL FEATURES

- Power supply: AC 220-240V~50/60Hz. Power 150W
- Kb 10 mins, Resting time> 5min
- Rotating speed 55 RPM
- Safety device

## **PORTUGUES: ADVERTÊNCIAS**

As indicações seguintes são muito importantes no que se refere à instalação, uso e manutenção deste aparelho; conserve com cuidado este manual para eventuais futuras consultas; utilize o aparelho apenas do modo indicado neste manual de instruções; outro tipo de utilização deverá considerar-se inadequado e perigoso; por isso, o fabricante não poderá ser considerado responsável na eventualidade de ocorrerem danos resultantes de uso indevido, errado ou irresponsável.

Antes de utilizar, certifique-se da integridade do aparelho; em caso de dúvida não o utilize e dirija-se à assistência técnica autorizada; não deixe partes da embalagem (sacos de plástico, esferovite, pregos, agrafos, etc.) ao alcance das crianças, uma vez que constituem potenciais fontes de perigo; além disso, recordamos que essas partes devem ser objecto de recolha diferenciada de resíduos.

Certifique-se de que os dados constantes da placa são compatíveis com os da rede eléctrica; a instalação deve ser efectuada de acordo com as instruções do fabricante, considerando a potência máxima do aparelho indicada na placa; uma errada instalação poderá causar danos a pessoas, animais ou objectos, pelos quais o fabricante não poderá ser considerado responsável.

Caso seja necessário o uso de adaptadores, tomadas múltiplas e extensões, utilizar só as que estiverem conformes às normas de segurança em vigor; em qualquer caso, nunca ultrapassar os limites de absorção indicados no adaptador e/ou nas extensões, nem os de máxima potência indicados nos adaptadores múltiplos.

Sempre desconecte o aparelho da fonte de alimentação se for deixado sem supervisão

As operações de limpeza devem ser efectuadas depois de se ter desligado a ficha da tomada eléctrica.

Não deixar o aparelho inutilmente ligado à corrente; é preferível retirar a ficha da tomada eléctrica quando o aparelho não estiver a ser utilizado.

Sempre que o aparelho estiver fora de uso e seja decidido não o reparar, recomenda-se a sua inutilização, cortando-lhe o cabo de alimentação;

-Não aproximar o cabo de alimentação de objectos cortantes ou de superfícies quentes, e não o puxar para arrancar a ficha da tomada eléctrica. Não deixe que ele fique pendurado na bancada onde a criança pode segurá-lo. Não utilizar o aparelho no caso de o cabo de alimentação ou a ficha se encontrarem danificados, ou em caso de curto-circuitos; Nessa eventualidade, leve o aparelho a um centro de assistência autorizado.

-Não expor o aparelho a condições atmosféricas adversas, como chuva, humidade, gelo, etc. Conserve-o em lugares secos.

-Não manusear ou tocar o aparelho com as mãos molhadas ou os pés descalços.

-Este aparelho não pode ser usado por crianças, mesmo com mais de 8 anos.

-Este aparelho pode ser por pessoas com reduzida capacidade física, sensorial ou mental, ou ainda com falta de experiência na sua utilização, desde que lhes seja assegurada uma adequada supervisão ou se tiverem sido instruídas no uso do aparelho em segurança.

-As crianças não devem brincar com o aparelho.

-Mantenha o aparelho e o cabo de alimentação fora do alcance de crianças com menos de 8 anos de idade.

Se o cabo de alimentação estiver danificado, ou em caso de falha e / ou avaria, não mexa no aparelho. Qualquer reparação deve ser realizada pelo fabricante ou pelo seu serviço de assistência técnica ou, em qualquer caso, por uma pessoa com qualificação semelhante, a fim de evitar



qualquer risco. O não cumprimento dos itens acima pode comprometer a segurança do equipamento e invalidar os termos da garantia.

-Este aparelho foi concebido para uso doméstico ou equivalente, em situações como as de refeitórios em pequenas empresas ou outros ambientes de natureza laboral; por clientes de hotéis, motéis ou acomodação turística, como turismo rural ou residencial.

-Este aparelho não foi concebido para ser utilizado por intermédio de um temporizador externo ou de um sistema de comando à distância autónomo.

-Antes de cada utilização, soltar o cabo de alimentação.

-Utilizar somente acessórios e componentes originais.

Não sujeite produto a impactos, pois isso pode danificá-lo

## INSTRUÇÕES DE USO

Ao utilizar pela primeira vez, lavar com cuidado as partes que ficarão em contacto com os alimentos: recipiente, copo, tampa, filtro, extractor, êmbolo.

**ATENÇÃO: montar correctamente o aparelho antes de o accionar. Retirar a ficha da tomada eléctrica antes de tocar em qualquer dos acessórios.**

Não colocar pedaços demasiado grandes no recipiente, especialmente se se tratar de alimentos duros. Aconselha-se a pré-cortar fruta e verdura para obter um suco melhor.

Quando se processa fruta retirar o caroço e eventuais cascas duras.

Para introduzir os alimentos utilizar só o êmbolo fornecido.

Enquanto o aparelho estiver ligado, não introduzir dedos ou objectos na abertura para inserção dos alimentos.

Durante a utilização encostar sempre o copo de recolha ao bico de saída do suco.

Se o aparelho não estiver correctamente montado, um dispositivo de segurança impede o seu funcionamento. No

caso de o aparelho não se ligar, verificar a sua montagem. Depois de cada utilização esvaziar o recipiente de recolha de resíduos.

Nunca utilizar o aparelho enquanto ainda embalado.

Não utilizar o aparelho durante mais de 10 minutos seguidos, após o que deve intervalar com pelo menos 5 minutos de repouso.

Não introduza alimentos demasiado quentes (temperatura máxima 60° C). Não usar água quente.

Não mergulhar o aparelho e/ou os seus acessórios em água a ferver.

Desligar a ficha da tomada eléctrica logo depois do uso e/ou antes de tocar em qualquer acessório. Se algum alimento bloquear o filtro ou as lâminas, desligar o aparelho. Tentar desbloqueá-lo carregando no botão REV durante 5 segundos para activar a função de rotação invertida e assim reacender o extractor.

Uma vez terminado o uso do aparelho, aconselha-se a enrolar o cabo de alimentação de modo a assegurar uma maior limpeza do mesmo e evitar o risco de danos.

Para a limpeza seguir as instruções indicadas no parágrafo “Limpeza”. Não mergulhar o corpo motor em água ou quaisquer outros líquidos; para limpá-lo utilizar um pano húmido.

Este aparelho não é indicado para espremer cereais e açúcar de cana.

## **NOMENCLATURA G20072**

- |  |                   |
|--|-------------------|
| 1. Êmbolo  | 2. Tampa superior |
| 3. Broca   | 4. Filtro         |
| 5. Câmara de espremedura                         | 6. Corpo motor    |
| 7. Copo recolhe suco e Recipiente recolhe cascas | 8. Escova         |
| 9. Botão de energia                              |                   |

## MONTAGEM

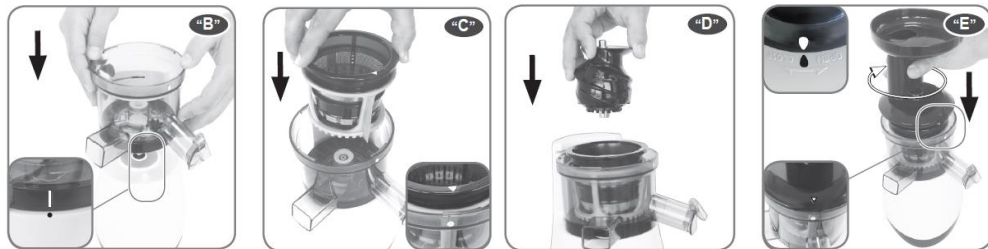

- Posicionar o corpo motor (6) sobre uma superfície plana e estável.
- Posicionar a câmara de espremedura (5), encaixando-a no corpo motor (6) como mostrado na Fig. B. Verificar se as partes se encaixam firmemente.
- Introduzir o filtro (4) no interior da câmara, fixando-a nos encaixes respectivos, existentes na base da câmara de espremedura (Fig. C). Inserir a broca (3) no interior da broca (3), assegurando-se de que fica solidamente ancorada à base (ver Fig. D).

**NOTA:** A câmara de espremedura (5) está equipada com uma tampa de borracha, montada na base da própria câmara. Assegurar-se de que a tampa está colocada ANTES DA UTILIZAÇÃO, como mostrado na Fig. B. Ao mesmo tempo, remover a tampa de borracha (Fig. A) durante as operações de limpeza para permitir extrair todos os resíduos que se poderão depositar no bico de saída das cascas.

Apoiar a tampa (2) sobre a câmara de espremedura e rodá-la no sentido dos ponteiros do relógio para a bloquear junto à seta sobre o corpo motor (ver Fig. E).

**ATENÇÃO:** se a tampa superior (2) não estiver fixada correctamente o aparelho não pode ser ligado.

- Coloque a bandeja redonda e os prêmios de alimentos (1) na tampa (2). Posicionar o copo de recolha do suco (7) alinhado com o bico de saída do suco; posicionar depois o recipiente de recolha das cascas (7) debaixo do canal de saída das cascas.
- O extractor está montado e pronto para o uso (Fig. F).

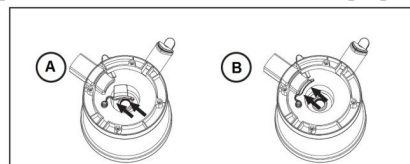

## À PRIMEIRA UTILIZAÇÃO

- Desmontar e montar o extractor algumas vezes sem ligar a ficha à tomada eléctrica e sem juntar fruta ou verdura. Executar estas operações até ganhar prática com o aparelho.
- Lavar com cuidado todas as partes que entrarem em contacto com os alimentos: recipiente para recolha de cascas, copo para recolha de suco, tampa, filtro, broca com água quente e detergente para loiça. Os outros acessórios com componentes eléctricos, como o bloco motor, são limpos com um pano húmido e enxugados logo a seguir, antes da utilização.

## FUNCIONAMENTO

1. Efetuar a montagem segundo as instruções indicadas no parágrafo precedente.
2. Lave, limpe frutas ou vegetais grosseiramente cortados, tendo o cuidado de remover as partes duras, tais como pedras ou sementes grandes. Pressionar o botão ON.
3. Colocar comida na ranhura e empurre com a premicibo (1).
4. Coloque alimentos até obter a quantidade desejada de suco.

**ATENÇÃO:** Não use por mais de 10 minutos continuamente. Intercale com intervalos de cinco minutos entre um ciclo completo eo próximo.

## CONSELHOS PARA UMA UTILIZAÇÃO CORRECTA

- Se o aparelho parar durante o uso ou se identificar um mau funcionamento do mesmo, desligá-lo imediatamente porque a broca poderá ter ficado bloqueada por algum resíduo. Tentar remover o bloqueio, accionando o extractor na modalidade REVERSE, mantendo premido o botão “R” durante 5 segundos. Continuar com a utilização normal para verificar o correcto funcionamento do aparelho.
- Se você não sair enquanto estiver usando mais de resíduos, ao colocar frutas, pode ter bloqueado o orifício de saída dos resíduos. Neste caso, para drenar todo o suco do recipiente e limpar manualmente o entupido. Não empurrar com demasiada força os alimentos através da abertura existente na câmara de espremedura, introduzindo-os de modo delicado. Fechando a tampa do bico de saída do suco, é possível libertar a exacta quantidade de suco de fruta sem salpicos e sem sujar a bancada.
- Prende a tampa fechada, graças ao sistema integrado de mistura para o filtro (4), é possível misturar diferentes sumos directamente para dentro do recipiente, de modo a obter um sumo bem misturados.
- Não é necessário desmontar e lavar a câmara após cada sessão de espremedura. Basta fechar a tampa, verter água limpa pela abertura e deixar funcionar o aparelho durante 15-20 segundos. Desligar a máquina e abrir a tampa do suco para descarregar a água suja.

## LIMPEZA

**ATENÇÃO:** Desligar a ficha da tomada eléctrica antes de qualquer operação de limpeza.

- Não mergulhar o corpo do motor em água, lavando-o só com um pano húmido e detergentes não abrasivos. Evitar também qualquer infiltração de água no corpo do motor.
- Desmontar todas as partes removíveis (câmara de espremedura, filtro, tampa, êmbolo, broca e copos) e lavá-las como loiça normal, com uma esponja não abrasiva e detergente para pratos. Enxugá-las completamente antes de as remontar. Aconselha-se a não utilizar a máquina de lavar, para prolongar a vida do aparelho e dos seus acessórios.

## CARACTERÍSTICAS TÉCNICAS

- Alimentação: AC 220-240V~50/60Hz. Potência 150W
- Kb 10 min, Tempo de repouso > 5min
- Velocidade de rotação 55 RPM
- Bloqueio de segurança

## **ESPAÑOL:** ADVERTENCIAS DE USO

A continuación se presentan importantes indicaciones sobre la instalación, el uso y el mantenimiento. Conservar con cuidado este manual para cualquier consulta posterior; utilizar el producto solo de la manera que indica este manual de instrucciones; cualquier otro uso se considera inadecuado y peligroso; por ello el fabricante no puede ser considerado responsable en caso de que se produzcan daños derivados de usos inadecuados, erróneos o irracionales.

Antes del uso asegurarse de la integridad del aparato; en caso de duda no utilizarlo y dirigirse al personal de

asistencia; no dejar los elementos del embalaje (bolsas de plástico, poliestireno expandido, clavos, grapas, etc.) al alcance de los niños ya que son fuentes potenciales de peligro; además, cabe recordar que los citados elementos deben ser objeto de una recogida selectiva.

Asegurarse de que los datos de la placa sean compatibles con los de la red eléctrica; la instalación se debe efectuar en función de las instrucciones del fabricante considerando la potencia del aparato indicada en la placa; una instalación errónea puede causar daños a personas, animales o cosas, por los cuales el fabricante no puede ser considerado responsable.

En caso de que sea necesario el uso de adaptadores, tomas múltiples o prolongaciones, utilizar solo las conformes a las normas de seguridad vigentes; en todo caso no superar nunca los límites de absorción indicados en el adaptador sencillo y/o en las prolongaciones, así como el de potencia máxima marcado en el adaptador múltiple.

No dejar el aparato conectado si no está en funcionamiento; conviene sacar la clavija de la red de alimentación cuando el aparato no se utilice.

Desconecte siempre la unidad de la fuente de alimentación si la deja desatendida

Las operaciones de limpieza deben efectuarse después de haber sacado la clavija.

En caso de que al aparato esté fuera de uso y se haya decidido no repararlo, se recomienda inutilizarlo cortando el cable de alimentación.

- No acercar el cable de alimentación a objetos cortantes o a superficies calientes y no tirar del mismo para sacar la clavija. No deje que cuelgue de la superficie de trabajo donde un niño pueda sostenerla. No utilizar el producto en caso de daños en el cable de alimentación, en la clavija o en caso de cortocircuitos; llevar a reparar el producto por parte de un centro de asistencia autorizado.

- No exponer el producto a condiciones atmosféricas adversas como lluvia, humedad, hielo, etc. Conservarlo en lugares secos. No manejar o tocar el producto con las manos húmedas o los pies descalzos.
- Este aparato no debe ser usado por niños, incluso si son mayores de 8 años.
- Este aparato puede ser utilizado por personas con capacidades físicas, sensoriales o mentales reducidas o con falta de experiencia o conocimiento si a dichas personas se ha asegurado una supervisión o bien si han recibido instrucciones sobre el uso seguro del aparato.
- Los niños no deben jugar con el aparato.
- Mantener el producto y el cable fuera del alcance de los niños menores de 8 años.

Si el cable de alimentación está dañado, o en caso de una falla y/o mal funcionamiento, no manipule el aparato. Cualquier reparación debe ser realizada por el fabricante o por su servicio de asistencia técnica o, en cualquier caso, por una persona con una calificación similar, a fin de evitar cualquier riesgo. El incumplimiento de lo anterior puede comprometer la seguridad del dispositivo e invalidar los términos de la garantía.

Este aparato está diseñado para uso doméstico o similares: cocinas para el personal de tiendas, oficinas u otros centros de trabajo, para clientes de hoteles, moteles, hostales y similares.

El aparato no está diseñado para su uso a través de temporizadores externos o mandos a distancia.

Antes de cada uso, desenrolle el cable de alimentación.

Utilice únicamente piezas de repuesto y accesorios originales. No someta el producto a impactos fuertes se producirán daños serios.

## **INFORMACIÓN DE USO**

Para el primer uso lavar con cuidado las partes que entrarán en contacto con los alimentos: recipiente, vaso, tapa, filtro, extractor, empujador de alimentos.

**ATENCIÓN: montar correctamente el producto antes de accionarlo. Sacar la clavija de la toma de corriente antes de tocar cualquier accesorio.**

No introducir trozos demasiado grandes, sobre todo si se trata de alimentos duros. Se recomienda cortar previamente la fruta y la verdura para obtener un mejor zumo.

Cuando se elabora fruta quitar el hueso y posibles cáscaras duras.

Para introducir los alimentos se debe utilizar solo el empujador de alimentos.

Mientras el aparato está encendido, no introducir dedos u objetos en la abertura para la introducción de los alimentos.

Durante el uso acercar siempre a la boquilla de salida del líquido el recipiente de recogida.

Si el aparato no está montado correctamente, un dispositivo de seguridad impide su funcionamiento. En caso de que el producto no se encienda, verificar su montaje.

Después de cada uso vaciar el recipiente de recogida de residuos.

No dejar nunca el aparato sin supervisión mientras esté en funcionamiento.

No utilizar el aparato en función continua durante más de 10 minutos; en ese caso espaciar con al menos 5 minutos de descanso.

No introducir alimentos demasiado calientes (temperatura máxima 60 C°). No usar agua caliente.

No sumergir el aparato y/o sus accesorios en agua hirviendo.

Sacar la clavija de la toma de corriente nada más terminar y/o antes de tocar cualquier accesorio. Si algún alimento se bloquea en el filtro o en las cuchillas, apagar el aparato. Tratar de desbloquearlo pulsando el botón REV durante 5 segundos para activar la función de rotación inversa; luego volver a encender el extractor.

Una vez terminado el uso del aparato, se aconseja enrollar el cable de alimentación para asegurar una mayor limpieza del mismo y evitar el riesgo de daños.

Para la limpieza seguir las instrucciones indicadas en el apartado “Limpieza”.

No sumergir el cuerpo del motor en agua o en otros líquidos; para limpiarlo utilizar un paño húmedo.

Este aparato no es adecuado para exprimir cereales y azúcares de caña.

## NOMENCLATURA G20072

- |                  |   |
|------------------|---|
| 1. Empujador     | 5. Cámara de extracción   |
| 2. Tapa superior | 6. Cuerpo del motor   |
| 3. Barrena       | 7. Vaso de recogida de zumo y<br>recipiente de recogida de residu |
| 4. Filtro        |   |

## MONTAJE



- Colocar el cuerpo del motor (6) sobre una superficie plana y estable.
- Posicionar la cámara de extracción (5), encajándola al cuerpo del motor (6) como se muestra en la Fig. B. Comprobar que las partes encajen con firmeza.
- Introducir el filtro (4) en el interior de la cámara, fijándolo en las correspondientes uniones situadas en la base de la cámara de extracción (Fig. C). Introducir la barrena (3) en el interior del filtro (4), asegurándose de que quede anclada firmemente a la base (ver Fig. D).

**NOTA:** La cámara de extracción (5) cuenta con un tapón de goma, montado en la base de la propia cámara. Asegurarse de que el tapón este introducido ANTES DEL USO, como se muestra en la Fig. B. Al mismo tiempo, quitar el tapón de goma (Fig. A) durante las operaciones de limpieza para permitir



la extracción de todos los residuos que se puedan depositar en la boquilla de salida de los desechos.



- Apoyar la tapa (2) sobre la cámara de extracción y girarla en el sentido de las agujas del reloj para fijarla junto a la flecha en el cuerpo del motor (ver Fig. E).

**ATENCIÓN: si la tapa superior (2) no se ha fijado correctamente no se puede accionar el aparato.**

- Colocar la bandeja redonda y la entrega de premios de los alimentos (1) sobre la tapa (2). Colocar el vaso de recogida del zumo (7) junto a la boquilla de salida del zumo; colocar luego el recipiente de recogida de los residuos (7) bajo el canal de salida de las peladuras.

## PRIMER USO

Desmontar y montar el extractor varias veces sin meter la clavija y sin añadir fruta o verdura. Realizar estas operaciones para practicar con el objeto.

Lavar con cuidado las partes que entrarán en contacto con los

alimentos: recipiente, vasos de recogida de residuos y zumo, tapa, filtro, barrena. Los otros accesorios con partes eléctricas, como el bloque motor, deben limpiarse con un paño húmedo y se deben secar con cuidado antes del uso.

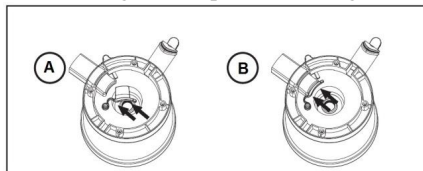

## FUNCIONAMIENTO

- 1.Efectuar el montaje siguiendo las instrucciones indicadas en el apartado anterior.
- 2.Lavar, limpiar y cortar la fruta o la verdura en trozos que no tienen que ser pequeños, con cuidado de quitar las partes duras como huesos o semillas gruesas.
- 3.Poner el botón de accionamiento en ON.
- 4.Introducir los alimentos en la abertura correspondiente y empujarlos con suavidad con el empujador de alimentos (1).
- 5.El aparato dividirá zumo y residuos vertiéndolos respectivamente en el vaso y en el recipiente.
- 6.Introducir los alimentos hasta obtener la cantidad deseada de zumo.

**ATENCIÓN: no utilizar durante más de 10 minutos de manera continua. Espaciar con pausas de 5 minutos entre un ciclo completo y el siguiente.**

## CONSEJOS PARA UN USO CORRECTO

- Si el aparato se bloquea durante el uso o se detecta un funcionamiento anómalo del mismo, apagarlo de inmediato ya que algún residuo podría haber bloqueado la barrena. Intentar eliminar el bloqueo, accionando el extractor en la modalidad REVERSE, manteniendo pulsado el botón “R” durante 5 segundos. Continuar nuevamente con el uso normal para comprobar el correcto funcionamiento del aparato.
- Si no sales durante el uso de más desechos, mientras que la colocación de la fruta, puede haber bloqueado el orificio de salida de los residuos. En este caso para drenar todo el jugo del recipiente y limpiar manualmente el tapado. No empujar con demasiada fuerza los alimentos a través de la abertura en la cámara de extracción, sino introducirlos de manera suave. Cerrando el tapón en la boquilla de salida del zumo, se puede obtener la cantidad exacta de zumo de fruta sin desperdicios y sin ensuciar la superficie.
- Sujetar la tapa cerrada, gracias al sistema integrado de mezclado para el filtro (4), es posible mezclar diferentes jugos directamente en el recipiente, a fin de obtener un jugo bien mezclado.
- No es necesario desmontar y lavar la cámara durante cada sesión de extracción. Basta con cerrar el tapón, verter agua limpia en la abertura y dejar funcionar el aparato durante 15-20 segundos. Apagar la máquina y abrir el tapón del zumo para verter el agua sucia.

## LIMPIEZA

**ATENCIÓN: Sacar la clavija de la toma de corriente antes de cualquier operación de limpieza.**

No sumergir el cuerpo del motor en agua, sino lavarlo con un paño húmedo y detergentes no abrasivos. Evitar cualquier infiltración de agua en el cuerpo del motor. Desmontar todas las partes extraíbles (cámara de extracción, filtro, tapa, empujador de alimentos, barrena y vasos) y lavarlas como elementos normales de la vajilla con una esponja no abrasiva y detergente para platos. Secarlas por completo antes de volver a montarlas. Se aconseja no usar lavavajillas para prolongar la vida del producto y de sus accesorios.

## CARACTERÍSTICAS TÉCNICAS

- Alimentación: AC 220-240V~50/60Hz. Potencia 150W
- Kb 10 min Tiempo de reposo > 5min.
- Velocidad de rotación 55 RPM
- Bloqueo de seguridad

## **DEUTSCH: HINWEISE:**

Verwenden Sie das Gerät nur nach den Anweisungen in dieser Bedienungsanleitung. Jede anderweitige Verwendung gilt als unsachgemäß und gefährlich, und der Hersteller kann für Schäden haftbar gemacht werden, die durch eine unsachgemäße, falsche oder unvernünftige Verwendung verursacht werden. Stellen Sie vor der Verwendung sicher, dass das Gerät unversehrt ist. Im Zweifelsfall verwenden Sie es nicht und wenden Sie sich an den Kundendienst.

Verpackungsmaterial (Plastiktüten, Styropor, Nägel, Klammern) muss für Kinder unzugänglich aufbewahrt werden, da es eine potenzielle Gefahrenquelle darstellt. Wir möchten Sie in diesem Zusammenhang auch daran erinnern, dass Verpackungsabfall der Mülltrennung zugeführt werden muss.

Stellen Sie sicher, dass die Angaben auf dem Typenschild mit denen des Stromnetzes übereinstimmen. Die Installation muss gemäß den Anweisungen des Herstellers unter Berücksichtigung der maximal auf dem Typenschild angegeben Leistung erfolgen. Eine unsachgemäße Installation kann zu Verletzungen von Personen, Tieren oder zu Sachschäden führen, für die der Hersteller nicht haftbar gemacht werden kann.

Wenn Adapter, Mehrfachsteckdosen und Verlängerungskabel erforderlich sind, verwenden Sie nur solche, die die geltenden Sicherheitsstandards erfüllen. In keinem Fall dürfen die am einfachen Adapter und/oder an den Verlängerungskabeln angegebenen

Verbrauchsgrenzen sowie die maximale Leistung überschritten werden, die auf dem Mehrfachadapter angegeben ist.

- Verwenden Sie das Netzkabel nicht in der Nähe von scharfen Gegenständen oder heißen Oberflächen und ziehen Sie den Netzstecker nicht am Netzkabel aus der Steckdose. Lassen Sie es nicht von der Arbeitsplatte baumeln, wo ein Kind es halten könnte. Verwenden Sie das Gerät im Falle von Schäden am Netzkabel, Stecker oder im Falle von Kurzschlüssen nicht und lassen Sie es in einer Vertragswerkstatt reparieren.

- Setzen Sie das Gerät keinen ungünstigen Wetterbedingungen, wie z. B. Regen, Feuchtigkeit, Frost, aus und bewahren Sie es an einem trockenen Ort auf. Fassen Sie das Gerät nicht mit nassen Händen an und verwenden Sie es nicht barfuß.

- Dieses Gerät kann nicht von Kindern verwendet werden, auch wenn diese älter als 8 Jahre sind.

- Dieses Gerät kann von Personen mit eingeschränkten körperlichen, sensorischen oder geistigen Fähigkeiten oder mangelnder Erfahrung und Kenntnissen verwendet werden, wenn sie in sicherer Weise beaufsichtigt oder instruiert wurden, wie das Gerät verwendet werden kann, und die damit verbundenen Gefahren verstehen.

- Bewahren Sie das Gerät und sein Netzanschluss außerhalb der Reichweite von Kinder unter 8 Jahren.

- Kinder dürfen nicht mit dem Gerät spielen.

Wenn das Netzkabel beschädigt ist oder wenn ein Fehler vorliegt, darf das Gerät nicht manipuliert werden. Jede Reparatur muss vom Hersteller oder seinem technischen Kundendienst oder in jedem Fall von einer Person mit ähnlicher Qualifikation durchgeführt werden, um jegliches Risiko zu vermeiden. Die Nichtbeachtung der vorstehenden Bestimmungen kann die Sicherheit des

Geräts beeinträchtigen und die Garantiebedingungen ungültig machen.

Dieses Gerät ist nur für den Hausgebrauch oder gleichwertiges bestimmt, in Situationen wie bspw.: Kantinen in kleinen Firmen oder ähnliche Arbeitsumgebungen, von Kunden in Hotels, Motels oder andere Art von touristische Unterkunft, wie ländlicher oder Wohn-Tourismus.

Das Gerät darf nicht mit einer Zeitschaltuhr oder mit einem separaten Fernwirksystem betrieben werden. Führen Sie vor jedem Gebrauch das Netzkabel aus.

Setzen Sie das Produkt keinen Stößen aus, es könnte beschädigt werden. Verwenden Sie nur originale und kompatible Teile und Zubehör.

### **ALLGEMEINE ANWEISUNGEN**

Reinigen Sie vor dem ersten Gebrauch sorgfältig alle Teile, die mit Lebensmitteln in Berührung kommen, wie den Behälter, das Glas, den Deckel, die Filtern und dem Mixer.



**ACHTUNG: Sorgen Sie vor der ersten Inbetriebnahme des Geräts für eine korrekte Installation. Ziehen Sie den Netzstecker aus der Steckdose.**

Bringen Sie den Knopf auf "0" (OFF), bevor Sie den Stecker in die Steckdose stecken.

Es ist ratsam, Lebensmittel vorzuschneiden, um eine bessere Zentrifugation durchzuführen.

Legen Sie keine großen Stücke in die Kammer, besonders keine harten Lebensmittel. Es ist ratsam, die Lebensmittel vorzuschneiden. Wenn Sie mit Früchten arbeiten, entfernen Sie zuerst den Kern.

Geben Sie das Essen nur mit dem passenden Lebensmittelpresser ein. Halten Sie, während das Gerät eingeschaltet ist, keine Finger oder Gegenstände in die

Lebensmittelöffnung ein. Setzen Sie während des Gebrauchs bei installiertem Deckel-Schaumfilter stets den Ausguss auf die Tasse.

Wenn das Gerät nicht korrekt montiert ist, verhindert eine Sicherheitseinrichtung den Betrieb. Sollte sich das Produkt nicht einschalten, überprüfen Sie, ob es richtig installiert ist.

Entleeren Sie nach jedem Gebrauch den Abfallbehälter.

Benutzen Sie das Gerät nicht länger als 15 Minuten und legen Sie mindestens eine Pause von 5 Minuten ein. Füllen Sie keine zu heißen Lebensmittel ein (maximale Temperatur 60° C). Füllen Sie kein heißes Wasser ein. Tauchen Sie das Produkt und/oder sein Zubehör nicht in kochendes Wasser ein.

Lassen Sie die Anwendung während der Benutzung niemals unbeaufsichtigt.

Ziehen Sie das Netzkabel sofort nach dem Gebrauch und/oder vor dem Anschluss von Zubehörteilen aus der Steckdose. Schalten Sie das Produkt sofort aus, wenn irgendwelche Lebensmittel auf dem Filter oder auf der Schnecke stecken bleiben. Versuchen Sie es zu deaktivieren, indem Sie die REVERSE-Taste für 5 Sekunden drücken, um die Rückwärtsdrehung zu aktivieren und schalten Sie dann den Extraktor wieder ein. Sobald Sie mit der Benutzung des Geräts fertig sind, empfiehlt es sich, das Netzkabel zu wickeln, um eine bessere Reinigung zu gewährleisten und das Risiko einer Beschädigung zu vermeiden.

Zur Reinigung folgen Sie den Anweisungen im Abschnitt "Reinigung".

Tauchen Sie die Motoreinheit nicht in Wasser oder eine andere Flüssigkeiten ein; reinigen Sie sie mit einem feuchten Touch. Diese Maschine eignet sich nicht zum Entsaften von Getreide oder Zuckerrohr.

## BESCHREIBUNG DER TEILE G20072

- |  |                      |                         |
|--|----------------------|-------------------------|
| 1. Lebensmittelpresse                      | 2. Obere Abdeckung   | 3. Schnecke             |
| 4. Filter mit Mischer                      | 5. Kammer – Behälter | 6. Hauptgerät           |
| 7. Saftkanne mit Deckel und Zellstoff Krug | 8. Bürste            | 9. ON / Rückwärts Taste |

## AUFBAU

- Installieren Sie das Gerät (6) auf einer stabilen und ebenen Oberfläche.
- Stellen Sie die Kammer (5) auf, indem Sie sie wie in Abbildung (6) gezeigt an die Motoreinheit anpassen.
- Stellen Sie sicher, dass die Teile sicher sitzen.
- Setzen Sie den Filter (4) in die Kammer, und verriegeln Sie ihn dann auf dem Boden der Kammer (Abb.C).



- Setzen Sie die Schnecke (3) in den Filter (4) ein und achten Sie darauf, dass sie fest an der Basis verankert ist (Abb. D).

**HINWEIS:** Die Quetschkammer (5) ist mit einem Gummistopfen ausgestattet, der auf der Basis montiert ist. Stellen Sie sicher, dass der Stecker vor dem Gebrauch eingesteckt ist (wie in Abbildung B gezeigt). Entfernen Sie gleichzeitig den Gummistopfen (Abb. A) während der Reinigung, um jeglichen Rückstand zu entfernen, der sich in der Kammer abgelagert haben könnte.

- Setzen Sie den Deckel (2) auf die Kammer und drehen Sie ihn im Uhrzeigersinn, um ihn zu arretieren (siehe Pfeil auf dem Motorgehäuse als Referenz, siehe Abbildung E).

**ACHTUNG:** Wenn die obere Abdeckung (2) nicht ordnungsgemäß verriegelt ist, funktioniert das Gerät nicht.

- Legen Sie das runde Tablett und die Presse (19) über den Deckel (2). Platzieren Sie den Saftkollektor (7) entsprechend der Austrittsdüse des Saftes; platzieren Sie den Fruchtfleischbecher (7) unter den Fruchtfleischauslass.
- Die langsame Saftpresse ist montiert und fertig zu Gebrauch (Abb. F).

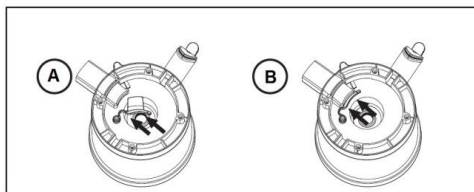

## ERSTE ANWENDUNG

Installieren Sie das Gerät mehrmals, ohne es zu anzuschließen oder Obst oder Gemüse hinzuzufügen. Befolgen Sie diese Schritte, um mit dem Gerät zu üben. Säubern Sie sorgfältig alle Teile, die mit Lebensmitteln in Berührung kommen, wie die beiden Behälter, die Kammer, den Deckel, den Mikro-Mesh-Filter und die Schnecke. Andere Zubehörteile mit elektrischen Teilen wie dem Hauptgerät müssen mit einem feuchten Tuch gereinigt und sofort getrocknet werden.

## BETRIEB DES GERÄTS

7. Führen Sie die Installation gemäß den Anweisungen im vorherigen Absatz durch.
8. Waschen, reinigen und schneiden Sie Obst oder Gemüse grob, achten Sie dabei darauf, die harten Teile wie den Kern oder große Samen zu entfernen.

9. Um das Gerät einzuschalten, drücken Sie ON an die Ein-/Ausschalttaste.
  10. Legen Sie die Früchte in den Schlitz und drücken Sie sie vorsichtig mit dem Presser (1).
  11. Der langsame Entsafter wird den Saft in das Glas gießen, und dabei das Fruchtfleisch im Behälter entsorgen.
  12. Geben Sie Lebensmittel hinein, bis Sie die gewünschte Menge an Saft erhalten.
- ACHTUNG: Nicht länger als 10 Minuten verwenden. Denken Sie daran, eine 5-minütige Pause nach jedem vollen Durchgang einzulegen.**

## **TIPPS FÜR EINEN KORREKTEN GEBRAUCH**

- Wenn die Maschine während des Gebrauchs anhält oder sich verklemmt, schalten Sie sie sofort aus, da einige Rückstände die Schnecke blockieren können. Um das Problem zu beheben, aktivieren Sie den REVERSE-Modus, indem Sie "R" am Drehknopf für 5 Sekunden gedrückt halten. Schalten Sie das Gerät wie gewohnt wieder ein, um zu überprüfen, ob das Gerät normal arbeitet.
- Wenn während des Gebrauchs die Maschine keine Abfälle erzeugt, auch dann nicht, wenn Sie immer Früchte einlegen, ist vermutlich der Auslass verstopft. Gießen Sie den ganzen Saft aus dem Behälter und reinigen Sie den Abfall mit der Hand. Drücken Sie die Lebensmittel nicht mit Gewalt durch die Öffnung auf die Zerkleinerungskammer, sondern legen Sie sie vorsichtig hinein.
- Mit der Saftkappe können Sie Ihre Säfte in der Kammer aufbewahren und mischen und die genaue Menge an Saft, ohne irgendwelche Verschmutzung oder Abfälle freigegeben.
- Wenn Sie den Saftauslass mit Hilfe des Filters mit dem Mischsystem (4) geschlossen halten, können Sie verschiedene Säfte im Behälter mischen, um ein besseres Ergebnis zu erzielen.
- Es ist nicht notwendig, die Kammer während jeder Entsaftungssitzung zu zerlegen und zu waschen. Schließen Sie einfach die Saftkappe, gießen Sie sauberes Wasser in den in Betrieb befindlichen Entsafter und lassen Sie ihn für 15-20 Sekunden drehen. Schalten Sie das Gerät aus und öffnen Sie die Saftkappe und entleeren Sie das Wasser und die Rückstände.

## **REINIGUNG**

**ACHTUNG: Ziehen Sie das Gerät vor der Reinigung aus der Steckdose.**

Tauchen Sie die Motoreinheit nicht in Wasser, sondern waschen Sie sie mit einem feuchten Tuch und einem nicht scheuernden Reinigungsmittel. Vermeiden Sie auch das Eindringen von Wasser in das Motorgehäuse. Alle abnehmbaren Teile (wie die Behälter, die Schnecke, die obere Abdeckung, der Fruchtpresser, der Filter und die Kammer) können wie normales Geschirr behandelt und mit einem nicht scheuerndem Schwamm und einem milden Reinigungsmittel gewaschen werden. Lassen Sie das Gerät vor dem Zusammenbau wieder vollständig trocknen.

## **TECHNISCHE MERKMALE**

- Stromversorgung: AC 220-240V~50/60Hz. Leistung 150W
- Kb 10 Minuten, Ruhezeit> 5min
- Drehzahl 55 RPM
- Schutzvorrichtung

## **FRANCAIS: ADVERTISSEMENT**

Les indications suivantes sont très importantes en ce qui concerne l'installation, usage et manutention de cet appareil; gardez soigneusement ce manuel pour des futures consultations; n'utilisez pas l'appareil que selon les indications de ce manuel d'instructions; n'importe quel autre type d'utilisation devra être considéré inapproprié et potentiellement dangereux; pour cette raison le constructeur ne pourra pas être rendu responsable si des dommages résultants de l'utilisation inappropriée ou irresponsable de l'appareil se produisent.

Avant de l'utilisation, certifiez-vous de l'intégrité de l'appareil; en cas de doute ne l'utilisez pas et adressez-vous à l'assistance technique autorisée; ne laissez pas des parties de l'emballage (sacs de plastique, polystyrène, ongles, agrafages, etc.) à la portée des enfants, car elles constituent des potentielles sources de danger; en outre, il faut rappeler que ces parties doivent être objet de collecte différencié de résidus.

Certifiez-vous que les données constants de la plaque sont compatibles avec ceux du réseau électrique; l'installation doit être effectuée selon les instructions du constructeur, considérant la maxime puissance de l'appareil indiquée sur la plaque; une installation défectueuse pourra endommager des personnes, des animaux ou des objets, par lesquels le constructeur ne pourra pas être rendu responsable.

Débranchez toujours l'appareil de l'alimentation électrique s'il est laissé sans surveillance.

Pour le nettoyage déconnectez la fiche du secteur électrique.

Au cas de nécessité d'emploi d'un adaptateur, des prises multiples ou des extensions, n'utiliser que ceux qui soient en conformité aux normes de sécurité en vigueur; en tout



cas, jamais dépasser les limites d'absorption indiqués sur l'adaptateur simple et/ou sur les extensions, ni ceux de maxime puissance indiqués sur les adaptateurs multiples. Ne pas laisser l'appareil inutilement connecté a la prise électrique; c'est toujours mieux de le déconnecter quand il n'est pas à l'use.

Quand l'appareil soit hors usage et ait été décidé qu'il ne sera pas réparé, on recommande son inutilisation, en coupant son câble d'alimentation.

- Ne pas approcher le câble d'alimentation d'objects coupants ou de surfaces chaudes, et ne pas tirer sur le cordon d'alimentation pour le débrancher de la prise. Ne le laissez pas pendre du plan de travail où un enfant pourrait le tenir.

- Ne pas utiliser l'appareil si le câble d'alimentation ou la fiche de connexion électrique sont endommagés, ou encore en cas de court-circuits; dans ce cas là, apporter l'appareil a un centre d'assistance autorisé.

- L'appareil n'est pas indiqué pour être exposé à des conditions météorologiques défavorables (pluie, vent, humidité, la glace, etc.); Gardez-le dans un endroit sec. Jamais opérer ou même toucher l'appareil avec les mains mouillées ou les pieds nus.

- Ce produit ne doit pas être utilisé par les enfants, même s'ils ont plus de 8 ans.

- Cet appareil peut être utilisé par des personnes ayant des capacités physiques, sensorielles ou mentales réduites, ou qui manquent d'expérience ou de connaissances, si elles ont été correctement supervisées ou ont reçu des instructions pour utiliser cet appareil en toute sécurité.

- Les enfants ne doivent pas jouer avec cet appareil.

- Gardez l'appareil et le câble d'alimentation hors la portée des enfants agés de moins de 8 ans.

Si le câble d'alimentation est endommagé ou en cas de

panne et / ou de dysfonctionnement, ne modifiez pas l'appareil. Toute réparation doit être effectuée par le fabricant ou par son service d'assistance technique ou, en tout cas, par une personne possédant une qualification similaire, afin d'éviter tout risque. Le non-respect de ce qui précède peut compromettre la sécurité de l'appareil et invalider les conditions de la garantie.

- Cet appareil est destiné à être utilisé dans les ménages et des applications similaires: les cuisines du personnel dans les magasins, bureaux et autres environnements de travail, pour les clients dans les hôtels, motels et autres environnements de type résidentiel, de type lit et petit-déjeuner, hébergement.
- L'appareil n'est pas conçu pour être utilisé avec une minuterie extérieure ou un commande à distance.
- N'utiliser que des accessoires e pièces d'origine.
- Avant chaque utilisation, effectuez le cordon d'alimentation. Ne soumettez pas le produit à des chocs susceptibles de l'endommager.

## INSTRUCTIONS GÉNÉRALES

Avant d'utiliser par la première fois, laver soigneusement toutes les pièces qui entreront en contact avec des aliments tels que le récipient, le vitre, le couvercle, les filtres et le mélangeur.



**ATTENTION: installez l'appareil correctement avant de commencer les opérations. Débranchez l'appareil avant de toucher les accessoires.**

Il est conseillé de pré-couper les aliments pour mieux les centrifuger.

N'insérez pas de gros morceaux dans la chambre, en particulier des aliments durs. Il est conseillé de pré-couper les aliments. orsque vous procésez des fruits, enlevez d'abord la fosse.

Introduisez les aliments en utilisant uniquement le presse-

aliments approprié.

Lorsque l'appareil est allumé, n'introduisez pas les doigts ou des objets dans l'ouverture pour les aliments.

Pendant l'utilisation, toujours tirer le bec sur la tasse avec le couvercle filtre-mousse installé.

Si l'appareil n'est pas correctement installé, un dispositif de sécurité empêchera qu'il fonctionne. Dans le cas où le produit ne s'allume pas, vérifiez s'il a été correctement installé.

Après chaque utilisation, videz le conteneur à déchets.

Ne laissez jamais l'appareil sans surveillance pendant qu'il fonctionne. Ne pas utiliser l'appareil pendant plus de 10 minutes de façon continue, faites-le reposer pendant au moins 5 minutes.

N'insérez pas des aliments trop chauds (température maximale de 60° C). N'insérez pas d'eau chaude.

Ne plongez pas l'appareil et / ou ses accessoires dans de l'eau bouillante.

Pour le nettoyage, suivez les instructions de la section "Nettoyage".

Débranchez le cordon d'alimentation de la prise électrique immédiatement après l'utilisation et / ou avant de toucher un accessoire. Si des aliments restent coincés sur le filtre ou sur la vis sans fin, éteignez immédiatement le produit. Essayez de le déverrouiller en appuyant sur le bouton REVERSE pendant 5 secondes pour activer la rotation inverse, puis rallumez l'extracteur.

Une fois l'utilisation terminée, il est conseillé d'enrouler le cordon d'alimentation à fin d'assurer un meilleur nettoyage et d'éviter tout risque de dommage.

Ne pas immerger l'unité motrice dans l'eau ou d'autres liquides; nettoyez-la avec un chiffon humide.

Cette machine n'est pas indiquée pour extraire du jus des céréales ou de la canne à sucre.

## DESCRIPTION DES PIÈCES G20072

- |  |                        |                         |
|--|------------------------|-------------------------|
| 1. Presseur des aliments                       | 2. Couvercle supérieur | 3. Vis sans fin         |
| 4. Filtre avec mélangeur                       | 5. Chambre – Conteneur | 6. Unité principale     |
| 7. Pichet à jus avec bouchon et pichet à pulpe | 8. Brosse              | 9. Touche ON et inverse |

## ASSEMBLAGE

- Placez l'unité principale (6) sur une surface plane et stable.
- Placer la chambre (5), en l'adaptant à l'unité motrice (6) comme indiqué sur la figure B). Assurez-vous que les pièces sont bien fixées.
- Placer le filtre (4) dans la chambre, puis verrouiller-le en position sur la base de la chambre (Fig. C).

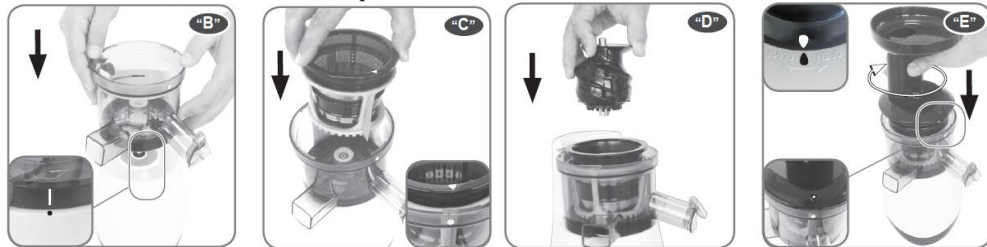

- Insérez la vis sans fin (3) à l'intérieur du filtre (4), en vous assurant qu'elle est solidement ancrée à la base (figure D).

**REMARQUE:** La chambre de compression (5) est équipée d'un bouchon en caoutchouc monté sur la base. Assurez-vous que la fiche est insérée AVANT UTILISATION (tel qu'illustré à la figure B). En même temps, retirer le bouchon en caoutchouc (Fig. A) pendant le nettoyage pour enlever tout résidu qui pourrait être déposé à l'intérieur de la chambre.

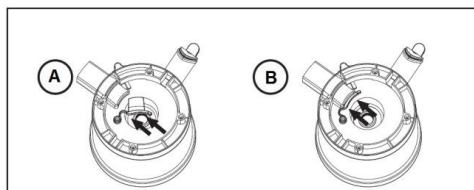

- Mettre le couvercle (2) sur la chambre et tourner-le dans le sens des aiguilles de la montre pour le verrouiller en place (voir la flèche sur le carter du moteur comme référence sur la figure E).

**ATTENTION: Si le couvercle supérieur (2) n'a pas été correctement verrouillé, l'appareil ne fonctionne pas.**

- Mettez le plateau rond et le presseur d'aliments (19) sur le couvercle (2). Mettre le collecteur de jus (7) aligné avec la buse de sortie du jus; placez ensuite le pot à pulpe (7) sous le bec de sortie de la pulpe.
- La centrifugeuse lente est assemblée et prête à l'emploi (figure F).



## PREMIÈRE UTILISATION

Installez l'appareil plusieurs fois sans le brancher et sans en ajouter des fruits ou des légumes. Suivez ces étapes pour vous entraîner avec l'appareil. Laver soigneusement toutes les pièces qui entreront en contact avec les aliments tels que les deux récipients, la chambre, le couvercle, le filtre à micro-maille et la vis sans fin. Les autres accessoires comportant des composants électriques, tels que l'unité motrice, doivent être nettoyés avec un chiffon humide et essuyés immédiatement.

## FONCTIONNEMENT DE L'APPAREIL

1. Effectuez l'installation selon les instructions du paragraphe précédent.
2. Laver, nettoyer et couper grossièrement les fruits ou les légumes, en prenant soin d'enlever les parties dures comme la tige ou les gros noyaux.
3. Pour allumer l'appareil, appuyez sur ON sur le bouton d'alimentation.
4. Insérez les fruits dans la fente en les poussant doucement avec le presseur (1).

5. La centrifugeuse lente versera le jus dans le verre en jetant la pulpe dans le récipient.

6. Mettez des aliments jusqu'à ce que vous obtenez la quantité désirée de jus.

**ATTENTION: Ne pas utiliser pendant plus de 10 minutes en continu. N'oubliez pas de prendre une pause de 5 minutes après chaque opération complète.**

## **CONSEILS POUR UNE UTILISATION CORRECTE**

- Si la machine s'arrête ou devient coincée pendant l'utilisation, éteignez-la immédiatement car des résidus peuvent avoir bloqué la vis sans fin. Pour résoudre le problème, activer le mode REVERSE en appuyant sur le bouton "R" pendant 5 secondes. Recommencez comme d'habitude pour vérifier si l'appareil fonctionne normalement.
- Si, pendant l'utilisation, la machine ne produit pas de déchets, même si vous continuez à mettre des fruits, la sortie de déchets est probablement bloquée. Verser tout le jus du contenant et nettoyer la sortie des déchets manuellement.
- Ne forcez pas les aliments à travers l'ouverture de la chambre de concassage, faites-le doucement.
- Avec le bouchon de jus vous pouvez stocker et mélanger vos jus dans la chambre et libérer facilement la quantité exacte de jus sans faire de gâchis ou de gaspillage.
- Si vous maintenez la sortie de jus fermée, grâce au filtre avec système de mélange (4), vous pouvez mélanger différents jus dans le récipient, pour avoir un meilleur résultat.
- Ce n'est pas nécessaire de démonter et de laver la chambre pendant chaque séance de centrifugation. Il suffit de fermer le bouchon de jus, verser de l'eau propre dans la centrifugeuse et laisser tourner pendant 15-20 secondes. Éteignez l'appareil, ouvrez le bouchon de jus et déchargez l'eau et les résidus.

## **NETTOYAGE**

**ATTENTION: Débranchez l'appareil de la prise de courant avant de le nettoyer.**

- Ne plongez pas l'unité motrice dans l'eau, mais lavez-la avec un chiffon humide et un détergent non abrasif. Évitez également toute infiltration d'eau dans le carter du moteur.
- Toutes les pièces amovibles (telles que les récipients, la vis sans fin, le couvercle supérieur, le presse-fruits, le filtre et la chambre) peuvent être traitées comme de la vaisselle normale, lavées avec une éponge non abrasive et un détergent doux. Éssuyer complètement avant de rassembler l'appareil.

## **CARACTÉRISTIQUES TECHNIQUES**

- Alimentation: AC 220-240V ~ 50/60Hz Puissance 150W
- Kb 10 mins, Temps de repos > 5min
- Vitesse de rotation 55 RPM
- Dispositif de sécurité

## RIFIUTI APPARECCHIATURE ELETTRICHE ED ELETTRONICHE

Al termine del suo periodo di vita, il prodotto va smaltito seguendo le direttive vigenti riguardo alla raccolta differenziata e non deve essere trattato come un normale rifiuto di nettezza urbana.

Il prodotto va smaltito presso i centri di raccolta autorizzati allo scopo, o restituito al rivenditore, qualora si voglia sostituire il prodotto con uno equivalente nuovo. Il costruttore si occuperà dello smaltimento del prodotto secondo quanto prescritto dalla legge. Il prodotto è composto di parti non biodegradabili e di sostanze potenzialmente inquinanti per l'ambiente se non correttamente smaltite; altre parti possono essere riciclate. E' dovere di tutti contribuire alla salute ecologica dell'ambiente seguendo le corrette procedure di smaltimento. Il simbolo mostrato a lato indica che il prodotto risponde ai requisiti richiesti dalle nuove direttive introdotte a tutela dell'ambiente (2002/96/EC, 2003/108/EC, 2002/95/EC, 2012/19/EC) e che deve essere smaltito correttamente al termine del suo periodo di vita. Chiedere informazioni al comune di residenza in merito alle zone dedicate allo smaltimento dei rifiuti. Chi non smaltisce il prodotto nel modo indicato ne risponde secondo le leggi vigenti. Se il prodotto è di piccole dimensioni (dimensioni esterne inferiori a 25cm) è possibile riportare il prodotto al rivenditore senza obbligo di nuovo acquisto.



## WASTE OF ELECTRIC AND ELECTRONIC EQUIPMENT

The product is made of non-biodegradable and potentially polluting substances if not properly disposed of; other parts can be recycled. It's our duty to contribute to the ecological health of the environment following the correct procedures for disposal. The crossed out wheeled bin symbol indicates the product complies with the requirements of the new directives introduced to protect the environment (2002/96/EC, 2003/108/EC, 2002/95/EC, 2012/19/EC) and must be properly disposed at the end of its lifetime. If you need further information, ask for the dedicated waste disposal areas at your place of residence. Who does not dispose of the product as specified in this section shall be liable according to the law.

## RESÍDUOS DE APARELHOS ELÉTRICOS E ELÉTRÓNICOS

O aparelho é composto de algumas partes não biodegradáveis e de substâncias potencialmente tóxicas para o ambiente, se não forem correctamente eliminadas; outras partes podem ser recicladas. É dever de todos contribuir para a saúde ecológica do ambiente. Observando os correctos procedimentos de eliminação. O símbolo mostrado ao lado indica que o aparelho responde aos requisitos exigidos pelas novas directivas introduzidas pela tutela do ambiente (2002/96/EC, 2003/108/EC, 2002/95/EC, 2012/19/EC) e que deve ser eliminado correctamente no final do seu período de vida. Peça informações na câmara municipal da sua área de residência, se precisar de saber a localização dos centros de recolha deste tipo de resíduos. Quem não eliminar o aparelho do modo indicado neste parágrafo responde segundo as leis em vigor.

## RESIDUOS DE APARATOS ELÉCTRICOS Y ELECTRÓNICOS

El producto está hecho de sustancias no biodegradables y potencialmente contaminantes si no se desechan adecuadamente, otras partes pueden ser recicladas. Es nuestro deber de contribuir a la salud ecológica del medio ambiente siguiendo los procedimientos adecuados para su eliminación. El contenedor tachado símbolo indica que el producto cumple con los requisitos de las nuevas directivas adoptadas para proteger el medio ambiente (2002/96/CE, 2003/108/CE, 2002/95/CE, 2012/19/CE) y debe desecharse adecuadamente al final de su vida útil. Si necesita más información, pregunte por las áreas de disposición de residuos dedicados a su lugar de residencia. Quién no disponer del producto como se especifica en esta sección será responsable conforme a la ley.

## ENTSORGUNG VON ELEKTRO- UND ELEKTRONIKALTGERÄTEN

Das Symbol auf der rechten Seite zeigt, dass das Gerät den Anforderungen der neuen Richtlinien entspricht, die eingeführt wurden, um die Umwelt zu schützen (2002/96/EG, 2003/108/EG, 2002/95/EG, 2012/19/EG), und ordnungsgemäß am Ende seiner Lebensdauer entsorgt werden muss. Erkundigen Sie sich an Ihrem Wohnort, wo sich entsprechende Deponien für die Entsorgung von Elektroschrott befinden. Wenn Sie das Gerät nicht gemäß den in diesem Absatz genannten Vorschriften entsorgen, haften Sie nach den gesetzlichen Bestimmungen.

## RÉSIDUS D'APPAREILS ELÉCTRIQUES ET ELÉTRONIQUES

L'appareil est composé par quelques parties non biodegradables et des substances potentiellement toxiques pour l'environnement, s'elles ne sont pas correctement éliminées; d'autres parties peuvent être recyclés. C'est le devoir de chacun contribuer à la santé écologique de l'environnement en observant les correctes procédures d'élimination. Le symbol montré à coté indique que l'appareil répond aux exigences des nouvelles directives introduites par la tutelle de l'environnement (2002/96/EC, 2003/108/EC, 2002/95/EC, 2012/19/EC) et qu'il doit être éliminé correctement à la fin de son période de vie. Demandez des informations chez votre mairie, si vous voulez savoir la localisation des centres de dépôt de ce type de résidus. Ceux qui n'éliminent pas l'appareil selon les indications de ce paragraphe répondront selon les termes des lois en vigueur.



Per conoscere l'assistenza più vicina a Voi, o richiedere questo manuale in formato elettronico, contattare il numero di telefono 0541/694246, fax 0541/756430, o l'indirizzo E-Mail [assistenzatecnica@trevidea.it](mailto:assistenzatecnica@trevidea.it) e chiedere del responsabile Centri Assistenza.

*To find the nearest service center, please call the telephone number 0541 694246, fax number 0541 756430 or contact us at [assistenzatecnica@trevidea.it](mailto:assistenzatecnica@trevidea.it) asking for the service centers supervisor.*

**La TREVIDEA S.r.l. si riserva il diritto di apportare a questi apparecchi modifiche ELETTRICHE - TECNICHE - ESTETICHE e/o sostituire parti senza alcun preavviso, ove lo ritenesse più opportuno, per offrire un prodotto sempre più affidabile, di lunga durata e con tecnologia avanzata.**

**TREVIDEA S.r.l. si scusa inoltre per eventuali errori di stampa.**

L'apparecchio è conforme ai requisiti richiesti dalle direttive dell'Unione Europea ed è pertanto marcato con il marchio CE

*Appliance is conform to the pertinent European regulation  
and is therefore marked with the CE mark.*



[www.g3ferrari.it](http://www.g3ferrari.it)

TREVIDEA S.r.l.

**TREVIDEA S.R.L. – Strada Consolare Rimini – San Marino n. 62 – 47924 – RIMINI  
(RN) - ITALY**

MADE IN CHINA